

# *Super Audio CD Player*

---

Operating Instructions \_\_\_\_\_ **GB**

Mode d'emploi \_\_\_\_\_ **FR**



SUPER AUDIO CD



*SCD-C333ES*

## WARNING

To prevent fire or shock hazard, do not expose the unit to rain or moisture.

For the customers in the United States

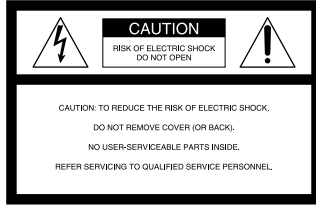

This symbol is intended to alert the user to the presence of uninsulated “dangerous voltage” within the product’s enclosure that may be of sufficient magnitude to constitute a risk of electric shock to persons.



This symbol is intended to alert the user to the presence of important operating and maintenance (servicing) instructions in the literature accompanying the appliance.

The shielded interface cable recommended in this manual must be used with this equipment in order to comply with limits for a digital device pursuant to Subpart B of Part 15 FCC Rules.

## CAUTION

You are cautioned that any changes or modification not expressly approved in this manual could void your authority to operate this equipment.

### Owner’s Record

The model and serial numbers are located at the rear of the unit.

Record the serial number in the space provided below. Refer to them whenever you call upon your Sony dealer regarding this product.

Model No. SCD-C333ES

Serial No. \_\_\_\_\_

The following caution label is located inside the unit.

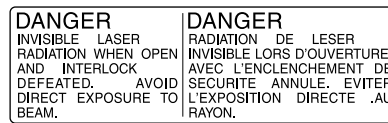

### For the customers in Canada

## CAUTION

TO PREVENT ELECTRIC SHOCK, DO NOT USE THIS POLARIZED AC PLUG WITH AN EXTENSION CORD, RECEPTACLE OR OTHER OUTLET UNLESS THE BLADES CAN BE FULLY INSERTED TO PREVENT BLADE EXPOSURE.

## Welcome!

Thank you for purchasing the Sony Super Audio CD Player. Before operating the unit, please read this manual thoroughly and retain it for future reference.

## About This Manual

The instructions in this manual are for model SCD-C333ES.

### Conventions

- Instructions in this manual describe the controls on the player. You can also use the controls on the remote if they have the same or similar names as those on the player.
- The following icons are used in this manual:



Indicates that you can do the task using the remote.



Indicates hints and tips for making the task easier.

---

## Features

### Playback of the Super Audio CD recorded in the DSD format

The DSD (Direct Stream Digital) format is the core technology of a Super Audio CD, allowing music reproduction that is extremely faithful to the original sound.

The DSD format, using a 2.8224 MHz sampling frequency 64 times higher than that of a conventional CD, and the 1-bit quantization, makes possible recording of more than four times the data information of the PCM format which is used for a conventional CD.

Different from the PCM format which performs data decimation and interpolation via digital filters, the DSD format adopts the simple playback process. In other words, the A/D converted 1-bit digital signal only passes through an analog low-pass filter before playback.

As a whole, the DSD format achieves both a wide frequency range of, theoretically, over 100 kHz, and a wide dynamic range across the audible frequency range resulting in high-quality music reproduction faithful to the original sound.

To play back a Super Audio CD recorded in the DSD format with exceptional quality, the SCD-C333ES employs a newly developed DSD decoder and a D/A converter system, as well as a chassis and loading mechanism especially designed for this unit.

### Playback of a conventional CD with higher quality

The SCD-C333ES can also play back a conventional CD with higher quality than a conventional CD player. To provide enhanced quality, the SCD-C333ES employs various advanced technologies. For example, a 24-bit precision variable coefficient (V.C.) digital filter is provided for CD playback (see page 20). By selecting one of five filters which have different cutoff characteristics, you can adjust the tone quality in accordance with the music source or your audio system.

### Others

- A Super Audio CD can mark up to 255 track numbers. This feature applies to SCD-C333ES.
- The supplied remote is capable of controlling either the SCD-C333ES and a conventional Sony CD player.

---

# TABLE OF CONTENTS

---

## Getting Started 4

- Before You Start the Hookup 4
- Hooking Up the Audio Components 5

---

## Location and Functions of Parts 6

- Front Panel Parts Descriptions 6
- Rear Panel Parts Descriptions 8
- Remote Parts Descriptions 9

---

## Playing Discs 10

- Compatible Disc Types 10
- Playing a Disc 11
- Using the Display 13
- Replacing Discs While Playing a Disc 15
- Locating a Specific Disc 15
- Locating a Specific Track 16
- Locating a Particular Point in a Track 16
- Playing Tracks Repeatedly 17
- Playing Tracks in Random Order (Shuffle Play) 18
- Creating Your Own Program (Program Play) 19
- Listening to a CD Using a Filter (Digital Filter Function) 20

GB

---

## Storing Information About CDs 22

- What You Can Do With the Disc Name 22
- Labeling Discs (Disc Name) 23

---

## Additional Information 25

- Precautions 25
- Notes on Discs 26
- Troubleshooting 27
- Specifications 27
- Index 28

# Getting Started

This chapter provides information on the supplied accessories and how to connect various audio components to the Super Audio CD player. Be sure to read this chapter thoroughly before you actually connect anything to the player.

## Before You Start the Hookup

### Checking the supplied accessories

This player comes with the following items:

- Audio connecting cord  
(phono jack × 2 ↔ phono jack × 2) (1)
- Remote commander (remote) RM-SC300 (1)
- R06 (size-AA) batteries (2)
- CONTROL A1 cord (1)

### Inserting batteries into the remote

Insert two R06 (size-AA) batteries into the battery compartment with the + and – correctly oriented to the markings. When using the remote, point it at the remote sensor  on the player.

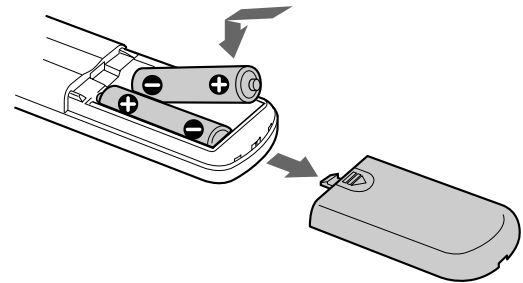

### When to replace the batteries

Under normal conditions, the batteries should last for about six months. When the remote no longer operates the player, replace both batteries with new ones.

### Notes

- Do not leave the remote in an extremely hot or a humid place.
- Do not drop any foreign object into the remote casing, particularly when replacing the batteries.
- Do not use a new battery with an old one.
- Do not expose the remote sensor to direct sunlight or lighting apparatus. Doing so may cause a malfunction.
- If you do not intend to use the remote for an extended period of time, remove the batteries to avoid possible damage from battery leakage and corrosion.

# Hooking Up the Audio Components

Connect the Super Audio CD player to an audio component. Be sure to turn off the power of all components before making connections and connect securely to prevent noise.

## Connecting via ANALOG OUT jacks

Use an audio connecting cord for this connection. Be sure to match the colour-coded pin to the appropriate jacks: white (left) to white and red (right) to red.

### Audio connecting cord (supplied)

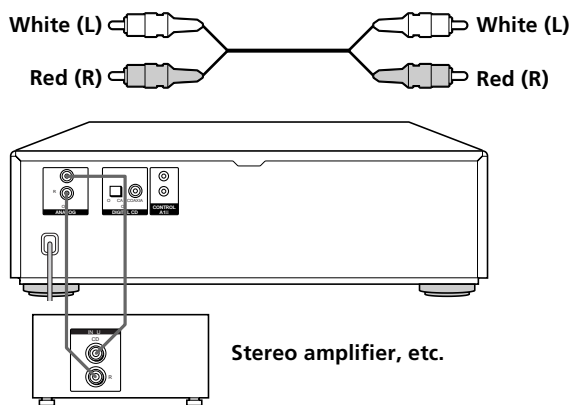

## Connecting via DIGITAL (CD) OUT OPTICAL connector

Use an optical digital cable for this connection. When connecting the optical digital cable to the DIGITAL (CD) OUT OPTICAL connector, take the cap off the connectors and push the cable plugs in until they click into place.

Be careful not to bend or twist the optical cable.

### Optical digital cable (not supplied)



#### Note

Only the audio signals of conventional CDs can be output from the DIGITAL (CD) OUT connectors. Those of the Super Audio CD cannot be output through DIGITAL (CD) OUT.

## Connecting via DIGITAL (CD) OUT COAXIAL connector

Use a coaxial digital cable to connect the audio components equipped with coaxial digital input connectors.

### Coaxial digital cable (not supplied)

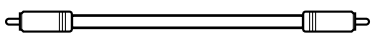

#### Note

Only the audio signals of conventional CDs can be output from the DIGITAL (CD) OUT connectors. Those of the Super Audio CD cannot be output through DIGITAL (CD) OUT.

## About the CONTROL A1II jack

**💡** If you have a Sony component with the CONTROL A1II (or CONTROL A1) jack

Connect the component via the CONTROL A1II (or CONTROL A1) jack with a monaural (2P) mini-plug cord. You can simplify the operation of audio systems composed of separate Sony components. For details, refer to the supplementary "CONTROL A1II Control System" instructions.

**💡** When using another Sony CD player in conjunction with this player

You can set the supplied remote to be effective on this player only.

- If the other player's command mode can be set:  
Set the CD1/2 switch of this player's remote to CD1 (factory setting), and set the other player's remote to CD2.
  - If the other player's command mode cannot be set:  
Set the CD1/2 switch of this player's remote to CD2.
- If you connect this player with another Sony CD player, you have to set the command mode of each player.

To set the command mode of this player:

- 1 Press MENU.
- 2 Turn **◀◀ AMS ▶▶** to select "COMMAND MODE."
- 3 Push **◀◀ AMS ▶▶**.  
The current command mode appears.
- 4 Turn **◀◀ AMS ▶▶** to select CD1 or CD2, then push **◀◀ AMS ▶▶** again.

## Connecting the AC power cord

Connect the AC power cord to a wall outlet.

## Transporting the player

Before transporting the player, follow the procedure below to return the internal mechanisms back to their original position.





- 1 **Remove all the discs from the disc tray.**
- 2 **Press **⏏** OPEN/CLOSE to close the disc tray.**  
"NO DISC" appears in the display.
- 3 **Wait for 10 seconds, then press POWER to turn off the player.**

# Location and Functions of Parts

This chapter tells you about the location and functions of the various buttons and controls on the front and rear panels and the supplied remote. Further details are provided on the pages indicated in parentheses. It also tells you about the information that appears in the display window.

---

## Front Panel Parts Descriptions

- 1 POWER switch (11)**  
Press to turn on/off the player.
- 2 Remote sensor  (4)**
- 3 DISC 1–5 button (12)**  
Press to select the disc.
- 4 SACD/CD button (with an LED) (10)**  
Each time you press the button while the Hybrid disc (page 11) is loaded, the layer changes between an HD layer (the LED turns on) and CD layer (the LED turns off).
- 5 Display window (13)**  
Shows various information.
- 6  button (12)**  
Press to start play.  
** indicator**  
Lights up during playback.
- 7  button (12)**  
Press to pause play.  
** indicator**  
Lights up during pause.

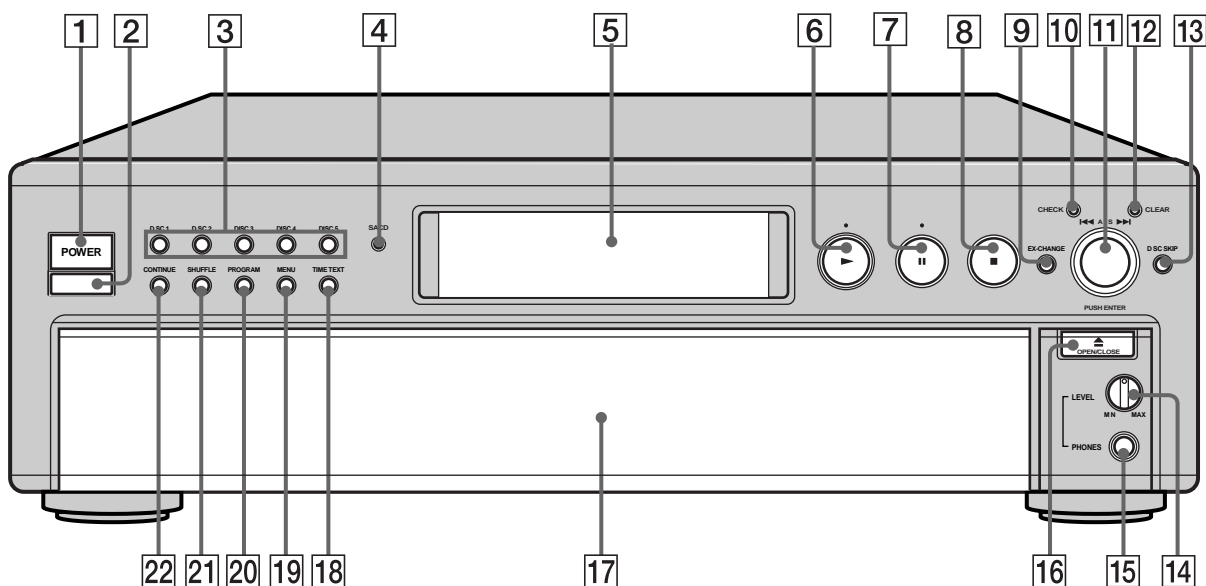

- 8 ■ button (12)**  
Press to stop play.
- 9 EX-CHANGE button (15)**  
Press to replace discs while playing a disc.
- 10 CHECK button (19)**  
Press to check the programmed order.
- 11 ◀◀AMS▶▶ dial (AMS: Automatic Music Sensor) (12)**  
When you turn the ◀◀AMS▶▶ dial counterclockwise by one click, you go back to the preceding track; when you turn the ◀◀AMS▶▶ dial clockwise by one click, you go to the succeeding track.
- 12 CLEAR button (20)**  
Press to delete a programmed track number.
- 13 DISC SKIP button (11)**  
Press to select the disc.
- 14 PHONE LEVEL control**  
Adjust the headphones volume.
- 15 PHONES jack**  
Connect the headphones.
- 16 ≡ OPEN/CLOSE button (11)**  
Press to open/close the disc tray.
- 17 Disc tray (11)**  
Press ≡ OPEN/CLOSE to open/close the disc tray.
- 18 TIME/TEXT button (13)**  
Each time you press the button, the playing time of the track, the total remaining time on the disc, or TEXT information appears in the display.
- 19 MENU button (5)**  
Press to enter the menu.
- 20 PROGRAM button (19)**  
Press to select Program Play.
- 21 SHUFFLE button (18)**  
Press to select Shuffle Play.
- 22 CONTINUE button (12)**  
Press to resume normal play from Shuffle Play or Program Play.

# Rear Panel Parts Descriptions

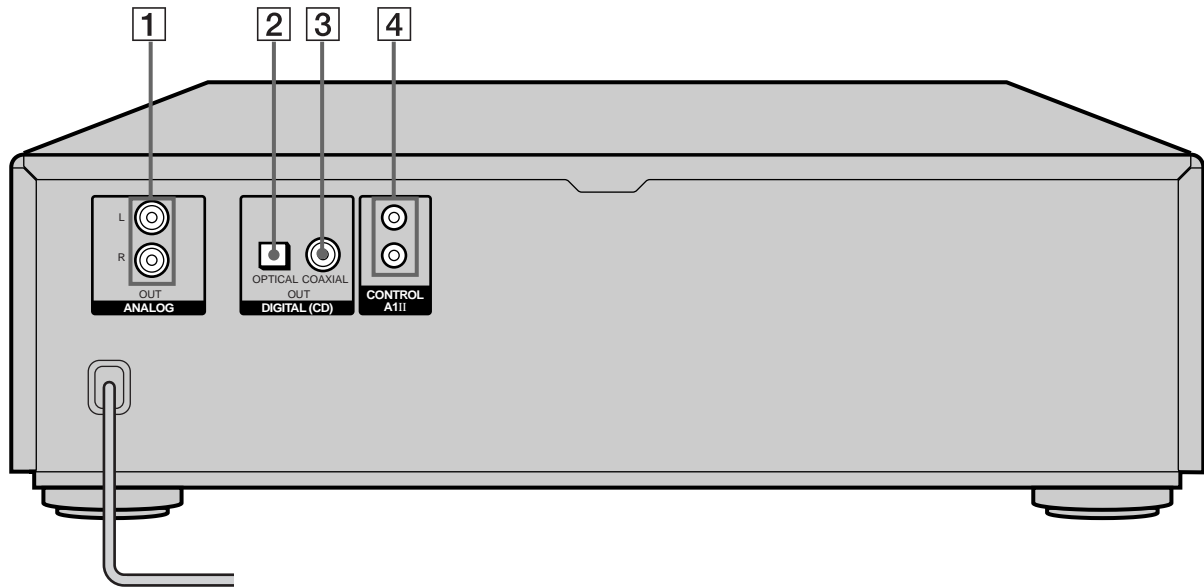

**1 ANALOG OUT jacks (5)**

Connect to an audio component using the audio connecting cord.

**2 DIGITAL (CD) OUT OPTICAL connector (5)**

Connect to an audio component using an optical digital cable.

**3 DIGITAL (CD) OUT COAXIAL connector (5)**

Connect to an audio component using the coaxial digital cable.

**4 CONTROL A1 II jack (5)**

Connect to the Sony audio component using the monaural (2P) mini-plug cord.

**Note**

Only the audio signals of the CD can be output from the DIGITAL (CD) OUT connectors shown in **2** and **3**. Those of the Super Audio CD cannot be output through DIGITAL (CD) OUT.



# Remote Parts Descriptions

- 1 CONTINUE button (12)**  
Press to resume normal play from Shuffle Play or Program Play.
- SHUFFLE button (18)**  
Press to select Shuffle Play.
- PROGRAM button (19)**  
Press to select Program Play.
- 2 DIGITAL FILTER button (20)**  
Press to select the digital filter type when a CD is played.
- 3 DISC/CAPS button (15, 23)**  
Press to select the disc.  
Press to select the capital letter.
- 4 Number buttons (15)**  
Press to enter the track numbers.
- 5 >10 button (16)**  
Press to locate a track numbered over 10.
- 6 REPEAT button (17)**  
Press repeatedly to play all tracks or only one track on the disc.
- 7 NAME INPUT button (23)**  
Press to enter the name input mode.
- 8 ▷ button (12)**  
Press to start play.
- || button (12)**  
Press to pause play.
- button (12)**  
Press to stop play.
- 9 AMS ◀◀/▶▶ (AMS: Automatic Music Sensor) buttons (16)**  
Press to locate a specific track.
- 10 ◀◀/▶▶ buttons (16)**  
Press to locate a portion you want to play within a track.
- 11 DISC SKIP +/- buttons (11)**  
Press to select the disc.
- 12 CD1/2 (COMMAND MODE) switch (5)**  
Select the command mode.
- 13 DISPLAY MODE button (13)**  
Press to turn off the information.

- 14 TIME/TEXT/SPACE button (13, 23)**  
Each time you press the button, the playing time of the track, the total remaining time on the disc, or TEXT information appears in the display.  
Press to insert a space.
- 15 ENTER button (23)**  
Press to decide the selection.
- 16 CLEAR button (19)**  
Press to delete a programmed track number.
- 17 CHECK button (19)**  
Press to check the programmed order.
- 18 SACD/CD button (10)**  
Each time you press the button while the Hybrid disc (page 11) is loaded, the layer changes between an HD layer (the SACD/CD LED turns on) and CD layer (the SACD/CD LED turns off).

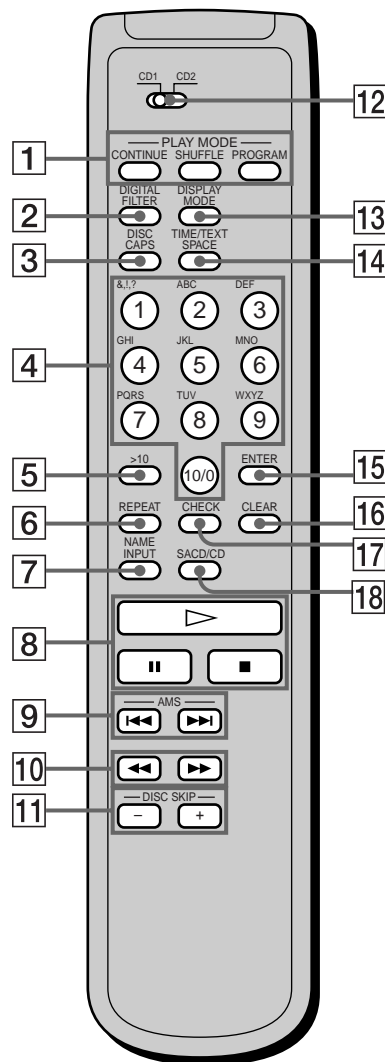

# Playing Discs

This chapter explains the various ways to play discs.

## Compatible Disc Types

You can play the following discs with this player. Depending on the type of disc to be played, select the appropriate indicator by pressing SACD/CD on the remote (pages 11).

### Super Audio CD (single layer disc)

This disc consists of a single HD layer\*. Press SACD/CD repeatedly so that "SACD" appears in the display (the SACD/CD LED turns on).

\*High density signal layer for the Super Audio CD



### Super Audio CD (dual layer disc)

This disc consists of dual HD layers and is capable of extended play over long periods.

Press SACD/CD repeatedly so that "SACD" appears in the display (the SACD/CD LED turns on).

Also, as the dual layer disc consists of dual HD layers on one side only, it is not necessary to turn the disc over.

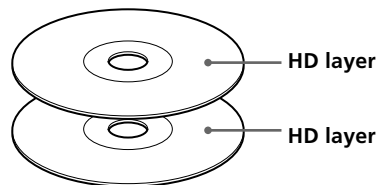

### Conventional CD

This disc is the standard format.

Press SACD/CD repeatedly so that "CD" appears in the display (the SACD/CD LED turns off).

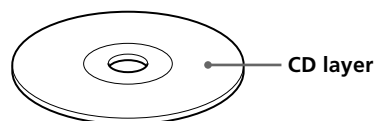

### Super Audio CD + CD (Hybrid disc)

This disc consists of an HD layer and a CD layer. Press SACD/CD to select the layer you want to listen to. Also, as the dual layers are on one side, it is not necessary to turn the disc over. You can play the CD layer using a conventional CD player.

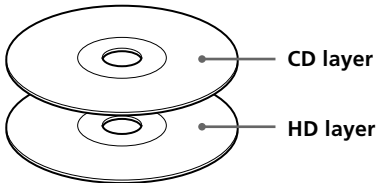

### Incompatible Discs

This player cannot play the following discs. If you try to play them, the error message "TOC Error" or "NO DISC" will appear or there will be no sound.

- CD-ROM
- DVD, etc.

## Playing a Disc

The operations for normal play and the basic operations during play are explained below.

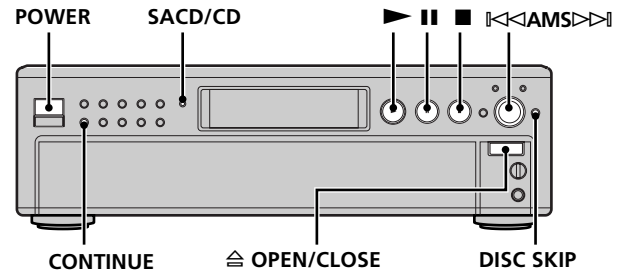

- 1 Turn on the amplifier. Turn down the volume level to the lowest.
- 2 Select the player position using the input selector on the amplifier.
- 3 Press POWER to turn on the player.
- 4 Press OPEN/CLOSE to open the disc tray, and place a disc on the tray.

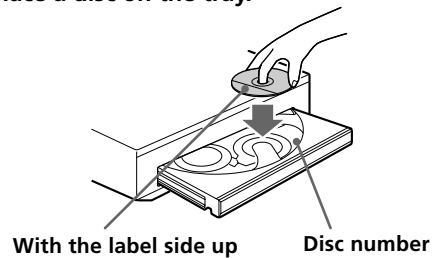

- 5 To place other discs, press DISC SKIP and place the discs in the order you want to play. Each time you press the button, the disc tray turns and you can place the discs in the empty disc compartments. The player plays the disc in front of you first.

## Playing a Disc

### 6 Press CONTINUE to select ALL DISCS or 1 DISC Continuous Play mode.

Each time you press the CONTINUE button, "ALL DISCS" or "1 DISC" appears in the display.

When you select	The player plays
ALL DISCS	All discs in the player consecutively in the order of disc number
1 DISC	Only the disc you've selected

### 7 Press SACD/CD to select the SACD or CD.

Each time you press the button, the SACD or CD appears alternately in the display. Select the type of disc on the tray. For details, see page 10.

### 8 Press ►.

Playback starts from the first track. If you want to start playing from a specific track, turn ◀◀AMS▶▶ to select the track number before pressing ►.

### 9 Adjust the volume on the amplifier.

#### Basic operations during play

To	Press
Stop play	■
Pause play	
Resume play after pausing	or ►
Locate a succeeding track	Turn ◀◀AMS▶▶ clockwise
Locate the beginning of the current track or a preceding track	Turn ◀◀AMS▶▶ counterclockwise
Go to the next disc	DISC SKIP
Select a disc directly	DISC 1-5
Eject the disc	⊞ OPEN/CLOSE

 You can select the disc you want to start playing first. Press one of the DISC 1-5 buttons.

 To select a layer you want to listen to when playing a hybrid disc (page 11)

After you stop play using ■, press SACD/CD repeatedly to light either the "SACD" or "CD".

The selected layer is effective until you play another disc or turn the player off. When you select another disc (even if you select the same disc), the player selects an HD layer automatically (default layer).

To select the CD layer automatically when you play a Hybrid disc, change the default layer as follows:

- 1 Press MENU.
- 2 Turn ◀◀AMS▶▶ to select "LAYER SELECT."
- 3 Push ◀◀AMS▶▶.  
The current default layer appears.
- 4 Turn ◀◀AMS▶▶ to select CD or SACD, then push ◀◀AMS▶▶ again.

#### Note

During playback, increase the volume level gradually starting from the lowest level. The output from this unit may contain band width that are out of the normal listening range. This may cause damage to the speakers or ears.

# Using the Display

The display window shows various information about the disc or track being played. This section describes the information that appears for each play status.

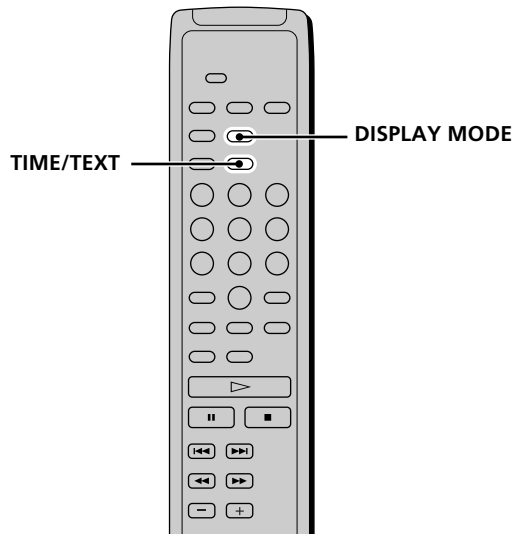

## Displaying information while the player is stopped

### Press TIME/TEXT.

The display shows the current disc number, total number of tracks, total playing time, and music calendar on the disc.

Current disc number    Total playing time    Music calendar

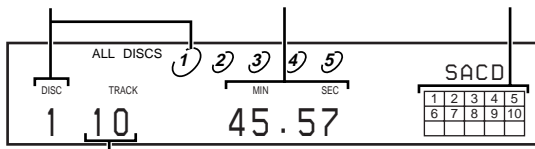

Total number of tracks

The information also appears when you press the  $\square$  OPEN/CLOSE button to close the disc tray. The tracks numbered over 16 cannot be displayed in the music calendar.

### Notes on the disc number indications

- The red circle around a disc number indicates the disc is ready to be played.
- When all the tracks on a disc have been played, the semi-circle around the disc number disappears.
- When a disc compartment is recognized as empty, the semi-circled disc number disappears.

## Displaying information while the player is playing

### Press TIME/TEXT.

Each time you press the button, the current track number and its elapsed time or remaining time appears, or the total remaining time for the disc appears in the display.

### Playing track number and elapsed playing time of the current track (default display)



Press TIME/TEXT



### Playing track number and remaining time of the current track

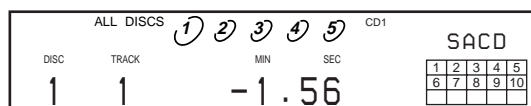

Press TIME/TEXT



### Total remaining time on the disc

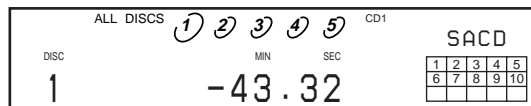

Press TIME/TEXT

## Turning off the information in the display

Each time you press DISPLAY MODE on the remote while playing a disc, the display turns off and on alternately. Even when the display is turned off, the display turns on if you pause or stop play. When you resume play, the display turns off again.

Before you start playing, when you press DISPLAY MODE to turn off the display, "DISPLAY OFF" appears, and when you press the button to turn on the display, "DISPLAY ON" appears.

## Using the Display

### Displaying the information of a TEXT disc

TEXT discs contain information, such as the disc name or artist name, as well as the audio signals. This player can display the disc name, artist name, and current track name as TEXT information.

When the player detects a TEXT disc, "TEXT" appears in the display.

### Displaying the information of a TEXT disc in stop mode

Press TIME/TEXT.

Each time you press the button, the disc name or artist name appears in the display. When you select the artist name, "ART." appears in the display.

- Before you start playing

Disc title

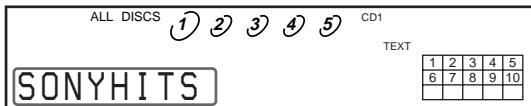

Press TIME/TEXT



Artist name

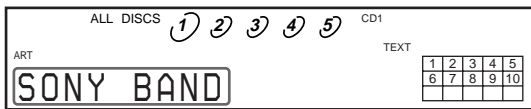

Press TIME/TEXT



Total number of tracks and total playing time

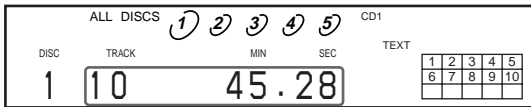

Press  
TIME/  
TEXT

### Display information of a TEXT disc while playing a disc

The current track name appears. If the disc name has more than 15 characters, the first 14 characters will remain after the name scrolls by in the display.

- While playing a disc

Track title

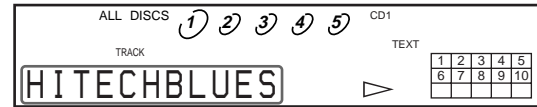

Press TIME/TEXT



Playing time of the current track

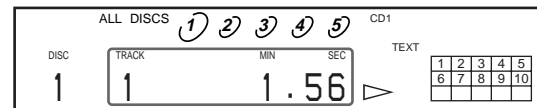

Press TIME/TEXT



Remaining time on the current track

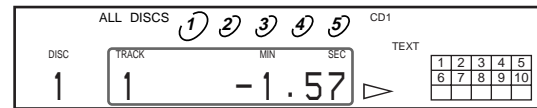

Press TIME/TEXT



Remaining time on the disc

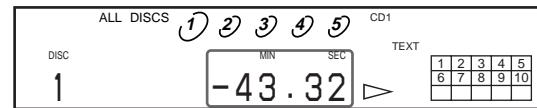

Press  
TIME/  
TEXT

Notes

- The display may not show all the characters, depending on the disc.
- This player can display only the disc name, artist name, and track names from TEXT discs. Other information cannot be displayed.

## Replacing Discs While Playing a Disc

You can open the disc tray while playing a disc so that you can check what discs are to be played next and replace discs without interrupting play of the current disc.

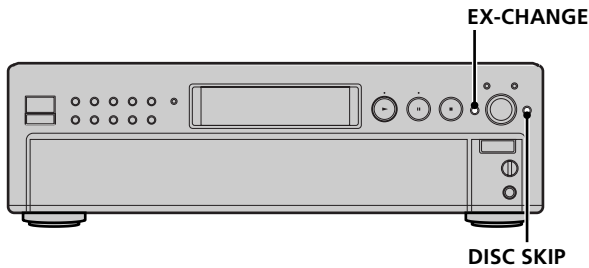

### 1 Press EX-CHANGE.

The disc tray opens and two disc compartments appear. Even if the player is playing a disc, it doesn't stop playing.

### 2 Replace discs in the compartments with new ones.

The player plays the disc on the left side compartment after the current disc, and then the one on the right side compartment.

### 3 Press DISC SKIP.

The disc tray turns and other two disc compartments appear.

### 4 Replace discs in the compartments with new ones.

### 5 Press EX-CHANGE.

The disc tray closes.

#### Note

Do not push the disc tray to close it in Step 5, as you may damage the player.

#### While the disc tray is open by pressing the EX-CHANGE button

- If the play of the current disc ends, the player stops playing. If the disc is played in 1 DISC Repeat Play mode (see page 17), the current disc starts playing again.
- In ALL DISCS Shuffle Play mode (see page 18), tracks are reshuffled on the current disc.
- In Program Play mode (see page 19), only the tracks on the current disc are played.

## Locating a Specific Disc

You can locate any disc before or while playing a disc.

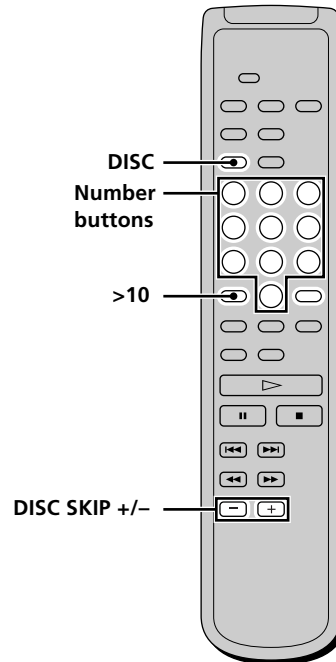
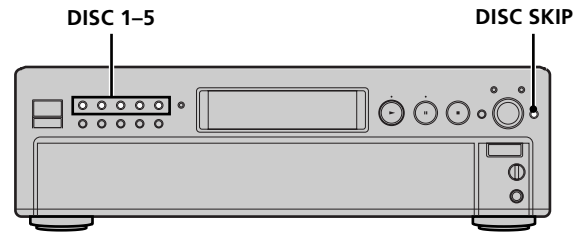

To locate	Press
The next disc	DISC SKIP while playing a disc
The next or succeeding discs	DISC SKIP + repeatedly until you find the disc
The current or preceding discs	DISC SKIP - repeatedly until you find the disc
A specific disc directly	DISC 1-5.  When using the remote, follow the procedure below.  1 Press DISC.  2 Press the number button of the disc.  3 Press ENTER.

## Locating a Specific Track

During stop or play mode, you can locate any track to be played.

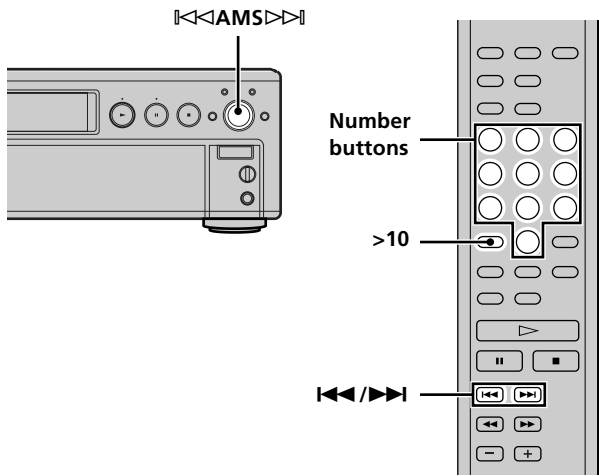

To locate	You need to
The next or succeeding tracks	Turn <b>AMS</b> clockwise until you find the track. When using the remote, press <b>AMS</b> repeatedly until you find the track.
The current or preceding tracks	Turn <b>AMS</b> counterclockwise until you find the track. When using the remote, press <b>AMS</b> repeatedly until you find the track.
A specific track directly	Turn <b>AMS</b> until you find the track number you want. When using the remote, press <b>AMS</b> or <b>AMS</b> repeatedly until you find the track.

### Locating a track directly by entering the track number

Press the number button(s) to enter the track number.

To enter a track number over 11

- 1 Press **>10**.
- 2 Enter the corresponding digits.  
To enter 0, press 10/0 instead.

Examples:

- To play track number 30, press **>10**, then 3 and 10/0.
- To play track number 100, press **>10** twice, then 1, and 10/0 twice.

## Locating a Particular Point in a Track

You can locate a particular point in a track during play or play pause.

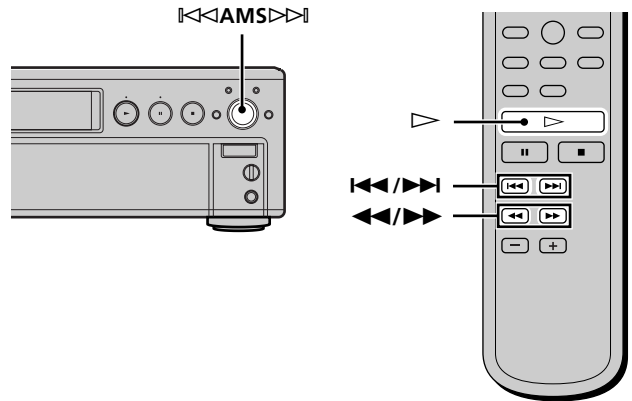

### Locating a point while monitoring the sound (Search)

Press and hold **AMS** during play.

You will hear intermittent playback as the disc goes forward or reverses.

When you reach the desired point, release the button.

### Locating a point by observing the time indication (High-Speed Search)

Press **AMS** during play pause.

You will not hear the playback sound.

When "Over!!" appears in the display

The disc has reached its end. Press **AMS** or **AMS** to go back.

Note

Tracks that are only a few seconds long may be too short for monitoring. In this case, the player may not search correctly.

### Locating a point by setting the start time (Time Search)

1. Turn **AMS** or press **AMS** to select the desired track in stop mode.
2. Press **AMS** to set the time to start play while looking at the display.

You can set the time from the beginning of the desired a track when you press **AMS** at first, and set the time from the end of the desired track backward's when you press **AMS** at first.



3. Press **AMS**.

Play will start at the time search.



# Playing Tracks Repeatedly



You can play an entire disc or portions thereof repeatedly. This function can be used with Shuffle Play to repeat all the tracks in random order (page 18), or with Program Play to repeat all the tracks in a program (page 19).

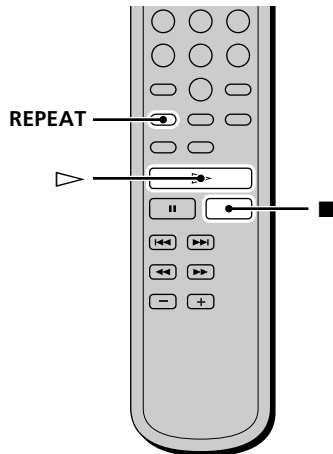

## Note

If you turn off the player or disconnect the mains lead, the player will store the last setting of repeat play (“REPEAT” or “REPEAT 1”) and recall it the next time you turn on the player.

## Repeating all the tracks on the disc (Repeat All Play)

Press **REPEAT** once, then press **▷**.

“REPEAT” appears in the display and Repeat All Play starts.

The repeat play changes depending on the play mode you select.

When the play mode is	The player repeats
ALL DISCS Continuous Play (page 12)	All the tracks on all discs
1 DISC Continuous Play (page 12)	All the tracks on the current disc
ALL DISCS Shuffle Play (page 18)	All the tracks on all discs in random orders
1 DISC Shuffle Play (page 18)	All the tracks on the current disc in random orders
Program Play (page 19)	All the tracks in the program in sequence

## To stop Repeat All Play

Press **■**.

## To resume normal play

Press **REPEAT** repeatedly until “REPEAT” goes off.

## Repeating the current track (Repeat 1 Play)

While the track you want to repeat is being played, press **REPEAT** repeatedly until “REPEAT 1” appears in the display.

Repeat 1 Play starts.

## To stop Repeat 1 Play

Press **■**.

## To resume normal play

Press **REPEAT** repeatedly until “REPEAT” goes off.

# Playing Tracks in Random Order (Shuffle Play)

You can have the player “shuffle” tracks and play in a random order. The player shuffles all the tracks on all discs or on the disc you’ve specified.

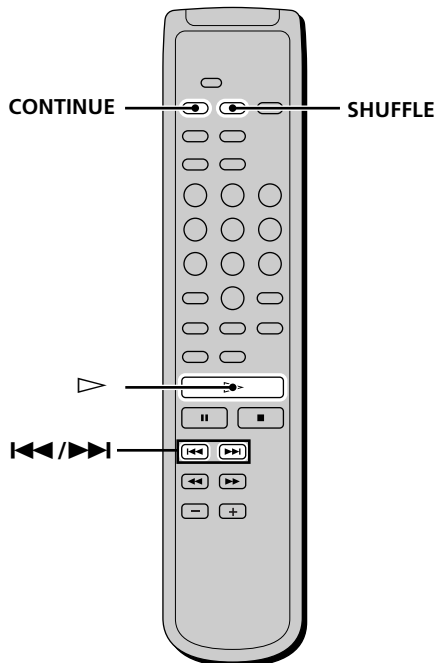
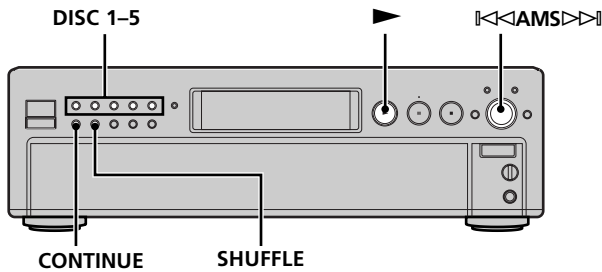

## Shuffle Play on one disc

You can play all tracks on the specific disc in a random order.

- 1 Press **SHUFFLE** repeatedly until “1 DISC” appears in the display.
- 2 Press **DISC 1-5** to start 1 DISC Shuffle Play on the selected disc.  
“AMS” appears while the player is “shuffling” the tracks. The player will stop after playing all the tracks once.

### To resume normal play

Press **CONTINUE**.

You can locate tracks during Shuffle Play

**Turn AMS or press <<AMS>>.**

The player does not go back to tracks which have already been played.

You can start Shuffle Play while playing

Press **SHUFFLE**, and Shuffle Play starts from the current track.

## Shuffle Play on all discs

You can play all tracks on all discs in a random order.

- 1 Press **SHUFFLE** repeatedly until “ALL DISCS” appears in the display.
- 2 Press **>** to start ALL DISCS Shuffle Play.  
“AMS” appears while the player is “shuffling” the tracks. The player will stop after playing all the tracks once.

# Creating Your Own Program (Program Play)

You can pick out the tracks that you like and specify the playback order in a program containing up to 32 tracks.

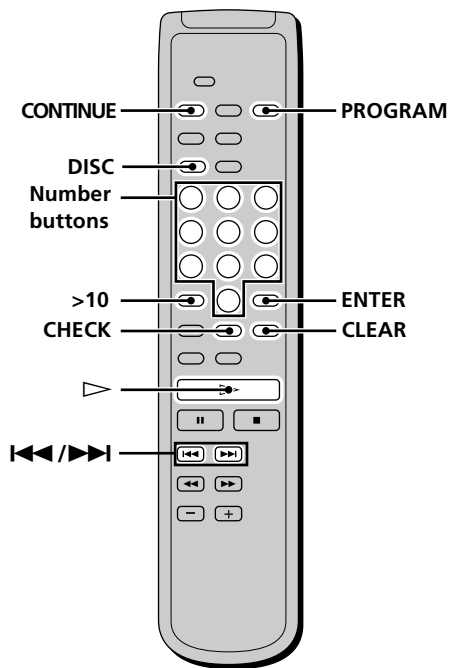

- 1 Press PROGRAM in stop mode.**  
"PROGRAM" appears in the display.
- 2 Press DISC.**  
Cursor flashes in the display.
- 3 Press the number button of the disc.**  
The selected disc number appears in the display.
- 4 Press ENTER.**  
When you want to program the whole disc as one step, skip Steps 5 to 6, and go to Step 7.
- 5 Press the number buttons to enter the track number.**  
**If you entered the wrong track number**  
Press CLEAR to erase the track number and reenter the correct track number using the number buttons.  
**To select a track number over 11**  
Press >10 (page 16).
- 6 Press ENTER.**
- 7 Repeat steps 2 to 6 to enter other tracks.**
- 8 Press ▷.**  
Program Play starts.

## To resume normal play

Press CONTINUE.

**💡 You can create your program while checking the disc labels**  
While the disc tray is open, follow Steps 1 to 8 with pressing the DISC SKIP button to check the disc labels. If you close the disc tray before Step 8, the total playing time appears in the display after a while.

Note that, if the programmed track number isn't found on the disc, that step is automatically erased.

**💡 The program remains even after Program Play ends**  
Press ▷ to play from the beginning of the program again. The program remains even if you stop play.

**💡 The program remains until you erase it**  
If you replace discs, the programmed disc and track numbers remain. So, the player plays only the existing disc and track numbers. However, the disc and track numbers that aren't found in the player or on the disc are deleted from the program, and the rest of the program is played in the programmed order.

## Notes

- When tracks which are not numerically consecutive on the disc are programmed consecutively (i.e. 1, 3, 5, etc.), the actual playing time may become longer than the total playing time.
- If you turn off the player, disconnect the mains lead, or press  $\triangle$  OPEN/CLOSE the program will be erased.

## Checking the contents of the program

**Before you start playing or while the player is playing, press CHECK.**

Each time you press the button, the track numbers will appear in the display in the programmed order. When you press CHECK while the player is playing, the track number appears from the next track numbers of the current playing track number.

## Changing the contents of the program

You can change the contents of the program in stop mode.

## Creating Your Own Program (Program Play)

To	Do the following:
Erase a track	<ol style="list-style-type: none"><li>1 Press CHECK repeatedly until the track number you want to erase appears.</li><li>2 Press CLEAR.</li></ol>
Erase from the last track in the program	Press CLEAR. Each time you press the button, the last track of the program is erased.
Add a track to the end of the program	Press DISC SKIP +/- and ◀▶/▶▶ to select the track you want to add, then press PROGRAM. When using the remote, press the number button of the track to be added.
Erase all tracks	Hold down CLEAR until "CLEAR" appears in the display.

## Listening to a CD Using a Filter (Digital Filter Function)

This player is equipped with a variable coefficient (V.C.\*) digital filter. By selecting one of five types of filters ("STD," "1," "2," "3," and "4"), you can adjust the sound to match your listening environment and the music source.

\*V.C. is a trademark of Variable Coefficient. For details, see "What is a variable coefficient (V.C.) digital filter?"

### Note

Digital filters are effective only when you play a conventional CD. You cannot select the digital filter when you play a Super Audio CD.

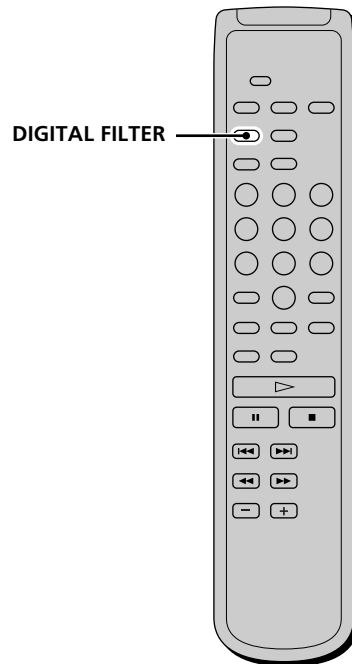

**Press DIGITAL FILTER repeatedly until you locate the filter you want.**

If you press DIGITAL FILTER to change the type of filters during play, the type of filter appears in the display and the sound will be interrupted momentarily.

## Characteristics of each digital filter

The contents and characteristics of the five digital filters are as follows:

### STD: Standard (sharp roll-off)

Provides a wide frequency range and spatial feeling, as it holds the most information among the five filters. Suitable for playback of classical music.

### 1: Clear (slow roll-off)

Provides smooth and powerful sound with clear image position. Suitable for playback of jazz band performances and jazz vocals.

### 2: Plain (slow roll-off)

Provides fresh and energetic sound with rich vocal expression. Suitable for playback of vocal performances.

### 3: Fine (slow roll-off)

Provides well-balanced natural sound, with a large scale feel and rich reverberation. Suitable for listening to any kind of music when you are relaxed.

### 4: Silky (slow roll-off)

Provides a wide scale feel with associated subtleties. Suitable for light classical music, especially strings.

## What is a variable coefficient (V.C.) digital filter?

CD players use digital filters to eliminate the noise generated during sampling. You can change the tone of your music by changing the cutoff characteristics of the digital filter.

### Sharp roll-off and slow roll-off

Digital filters can be roughly classified into sharp roll-off types and slow roll-off types, according to their cutoff characteristics.

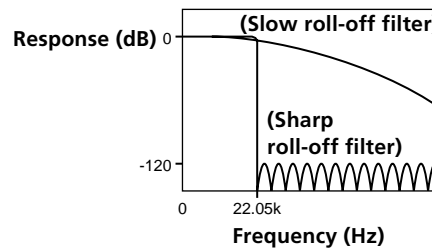

Comparison of cutoff characteristics for sharp roll-off filter and slow roll-off filter

Sharp roll-off filters quickly cut off noise over 22.05 kHz generated during sampling. This is a superior way of completely reproducing signals below 20 kHz and is the basic principle behind digital audio.

On the other hand, slow roll-off filters cut off noise generated during sampling, and are able to hold pre-ringing and post-ringing (a kind of sound smearing) in the impulse response signal to a minimum.

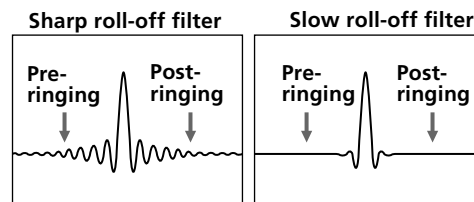

Comparison of impulse response for sharp roll-off filter and slow roll-off filter

### Note

The Digital Filter function primarily changes characteristics outside the audible frequency. They cannot affect changes within the audible frequency such as those provided by the tone controls of the amplifier. Therefore, with certain combinations of hardware and software, there may be no noticeable effect after switching the filter.

# Storing Information About CDs

This chapter explains advanced features to use the player conveniently.

## What You Can Do With the Disc Name

The player can store the information called "Disc Name," up to 255 discs (for the Hybrid disc, each layer is correspond to the Disc Name). Once you have stored the Disc Name for a disc, the player automatically recalls what you have stored whenever you select that disc. Note that the Disc Name will be erased if you do not use the player for about one month.

### You can store this information:

When you use	You can
Disc Name (page 23)	Label discs using up to 14 characters

### Where is the Disc Name stored?

The Disc Name is stored not on the disc, but in the player's memory. It means you cannot use the Disc Name when you play the disc on other players.

### Erasing all Disc Names of all discs

Turn off the player. While holding down CLEAR, press POWER to turn on the player. "ALL ERASE" appears in the display, and all Disc Names will be erased.

# Labeling Discs (Disc Name)

You can label discs using up to 14 characters and have the player display the Disc Name each time you select the disc. The Disc Name can be anything you like, such as a title, musician's name, category or date of purchase.

## 💡 When you select a TEXT disc

The disc title is stored as the Disc Name automatically. In this case, it is not counted as the stored Disc Name (up to 255 discs). If the disc title has more than 15 characters, the first 14 characters of the disc title are stored (see page 14). Note that you cannot change the Disc Name of the TEXT disc.

### Labeling discs on the player

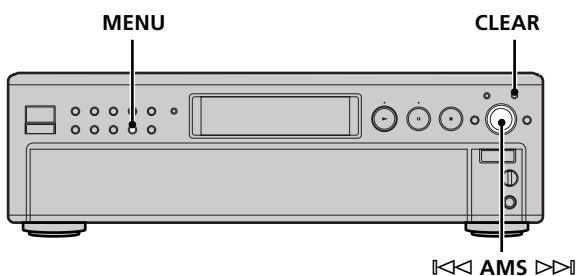

- 1 Insert or select the disc.
- 2 Press MENU.  
"DISC NAME" appears in the display.
- 3 Push **AMS**.  
"NAME INPUT" appears, then the flashing cursor appears.
- 4 Turn **AMS** until the character you want appears in the display.  
The first space for the Disc Name flashes.  
As you turn **AMS** clockwise, the characters appear in the following order. Turn **AMS** counterclockwise to go back to the previous character.

(space) A B C D E F G H I J K L M N O P Q R S T U V  
 W X Y Z a b c d e f g h i j k l m n o p q r s t u v w x y z  
 0 1 2 3 4 5 6 7 8 9 ! " # \$ % & ' ( ) \* + , - . / : ; < = > ? @ [ \ ] ^ \_ { | } ~

- 5 Push **AMS** to select the character.  
The selected character lights up, and the flashing cursor appears to indicate the next space to be input.

- 6 Repeat Steps 4 and 5 to input more characters.
- 7 Press MENU to store the Disc Name.  
Repeat Steps 1 to 7 to assign Disc Names to other discs.

### Labeling Discs Using the Remote

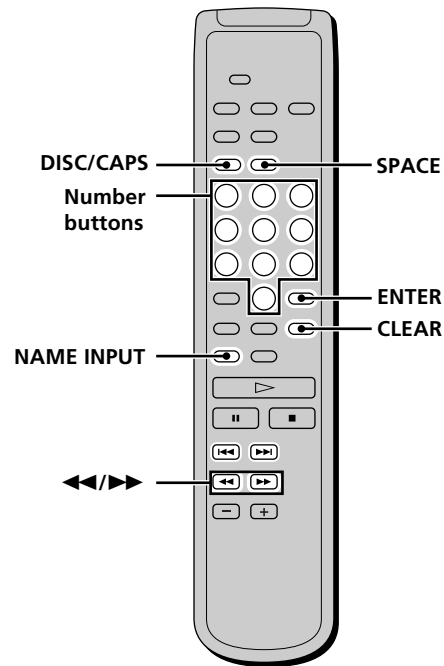

- 1 Press DISC in Continuous Play Mode.
- 2 Press the number button of the disc you want to assign a Disc Name, and then ENTER.
- 3 Press NAME INPUT.  
The flashing cursor appears.
- 4 Press CAPS to find the letter type you want.  
Each time you press the button, the letter type changes cyclically among capital letters (ABC), small letters (abc) and numbers (123). To select a symbol, you have to select the capital or small letter type.

## Labeling Discs (Disc Name)

### 5 Press the number button to input letters.

To input a letter, press the number button corresponding to the letter you want (indicated beside each number button).

Each time you press the button, the letter changes cyclically among the ones indicated beside the button. To input symbols, press the number button 1 repeatedly until the symbol you want appears in the display.

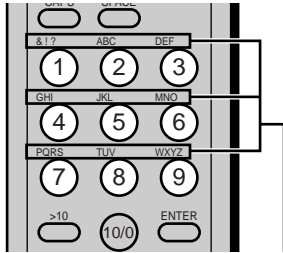

Characters assigned to each number button

Example: To select the letter E  
Press the number button 3 twice.

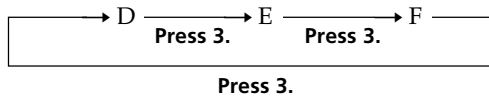

To insert a space, press SPACE once.

To input a number, press the number button you want.

### 6 Press ►► to select the character.

The selected character lights up, and the flashing cursor appears to indicate the next space to be input. You can also go to the next space by pressing other number buttons.

### 7 Repeat Steps 4 through 6 to input more characters.

### 8 Press NAME INPUT to store the Disc Name.

Repeat Steps 1 through 8 to assign Disc Names to other discs.

💡 If you have made a mistake while inputting the character

To correct the character which has been input

- 1 Press ◀◀ or ▶▶ until the incorrect character flashes.
- 2 Press ◀◀◀ or ▶▶▶ until the desired character appears.

To correct the character currently being input

- 1 Press CLEAR to delete the incorrect character.
- 2 Input the correct character.

To insert a character between the input characters

Press ◀◀ or ▶▶ until the cursor moves to the former of the two characters, then press ENTER and input the correct character.

## Erasing the Disc Name

- 1 Follow Steps 1 and 3 in "Labeling discs on the player" on page 23 to select the Disc Name you want to erase.
- 2 Press CLEAR repeatedly until all the characters disappear.
- 3 Press MENU.



# Additional Information

This chapter provides additional information that will help you understand and maintain your Super Audio CD player.

---

## Precautions

### On safety

- Caution — The use of optical instruments with this product will increase eye hazard.
- Should any solid object or liquid fall into the cabinet, unplug the player and have it checked by qualified personnel before operating it any further.

### On power sources

- Before operating the player, check that the operating voltage of the player is identical with your local power supply. The operating voltage is indicated on the nameplate at the rear of the player.
- The player is not disconnected from the mains as long as it is attached to the mains, even if the player itself has been turned off.
- If you are not going to use the player for a long time, be sure to disconnect the player from the mains. To disconnect the mains lead, grasp the plug itself; never pull the cord.

### On placement

- Place the player in a location with adequate ventilation to prevent heat build-up in the player.
- Do not place the player on a soft surface such as a rug that might block the ventilation holes on the bottom.
- Do not place the player in a location near heat sources, or in a place subject to direct sunlight, excessive dust or mechanical shock.

### On operation

- If the player is brought directly from a cold to a warm location, or is placed in a very damp room, moisture may condense on the lenses inside the player. Should this occur, the player may not operate properly. In this case, remove the disc and leave the player turned on for about an hour until the moisture evaporates.
- During power on, some noise may be heard while the disc is being loaded into the Super Audio CD player. This is not a malfunction.

### On adjusting the volume

- Do not turn up the volume too much while listening to a portion with very low level inputs or no audio signals. If you do, the speakers may be damaged when a peak level portion is played.

### On inserting a disc

- You may hear a transmission or a mechanical sound from the player. This indicates that the player is automatically adjusting its internal mechanisms according to the inserted disc. You may also hear the mechanical sound from the player when you insert a warped disc.

---

## Precautions

### On cleaning

- Clean the cabinet, panel, and controls with a soft cloth slightly moistened with a mild detergent solution. Do not use any type of abrasive pad, scouring powder, or solvent such as alcohol or benzine.

### On transportation

- Be sure to remove the disc on the tray.
- Be sure to close the disc tray.

If you have any questions or problems concerning your player, please consult your nearest Sony dealer.

---

## Notes on Discs

### On handling discs

- To keep the disc clean, handle the disc by its edge. Do not touch the surface.
- Do not stick paper or tape on the disc.

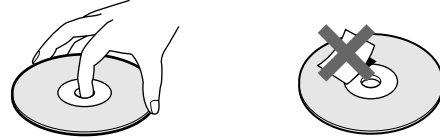

- Use only round-shaped discs. If you use a special shaped disc (e.g., star-shaped or heart-shaped etc.), the player may be damaged.
- Do not use a disc with a seal attached on such as on a used disc or rental disc.

### On keeping discs

- Do not expose the disc to direct sunlight or heat sources such as hot air ducts.
- After playing, store the disc in its case. If you put it on top of another disc without the case, the disc may be damaged.

### On placing discs on the disc tray

- Make sure the disc is positioned securely on the tray. If not, the player or the disc may be damaged.

### On cleaning

- If the disc is dirty with fingerprints or dust, it may lessen the quality of the audio out.
- Before playing, clean the disc with a cleaning cloth. Wipe the disc from the center out.



- Clean the disc with a soft cloth slightly moistened with water, and remove moisture with a dry cloth.
- Do not use solvents such as benzine, thinner, record cleaners, or anti-static spray.

## Troubleshooting

If you experience any of the following difficulties while using the player, use this troubleshooting guide to help you remedy the problem. Should any problem persist, consult your nearest Sony dealer.

### There is no sound.

- ➔ Check that the player is connected securely.
- ➔ Make sure you operate the amplifier correctly.
- ➔ When you use the headphones, adjust the volume with PHONE LEVEL.

### There is no sound from the DIGITAL (CD) OUT connectors.

- ➔ The audio signals of the super audio CD cannot be output from the DIGITAL (CD) OUT connectors.

### The disc does not play.

- ➔ There is no disc inside the player.
- ➔ Place the disc on the disc tray with the label side up.
- ➔ The disc is placed at an angle. Reload the disc.
- ➔ Clean the disc (see page 26).
- ➔ Moisture has condensed inside the player. Remove the disc and leave the player turned on for about an hour (see page 25).
- ➔ There is an incompatible disc on the tray (see page 11).

### The remote does not function.

- ➔ Remove any obstacles in the path of the remote and the player.
- ➔ Point the remote at the remote sensor on the player.
- ➔ If the batteries in the remote are weak, replace with new ones.

## Specifications

### When a super audio CD is played

<b>Playing frequency range</b>	2 Hz to 100 kHz
<b>Frequency response</b>	2 Hz to 50 kHz (-3 dB)
<b>Dynamic range</b>	103 dB or more
<b>Total harmonic distortion rate</b>	0.0015 % or less
<b>Wow and flutter</b>	Value of measurable limit ( $\pm 0.001$ % W. PEAK) or less

### When a CD is played

<b>Frequency response</b>	2 Hz to 20 kHz
<b>Dynamic range</b>	99 dB or more
<b>Total harmonic distortion rate</b>	0.002 % or less
<b>Wow and flutter</b>	Value of measurable limit ( $\pm 0.001$ % W. PEAK) or less

### Output connector

	Jack type	Output level	Load impedance
ANALOG OUT	Phono jacks	2 Vrms (at 50 kilohms)	Over 10 kilohms
DIGITAL (CD) OUT OPTICAL*	Square optical output connector	-18 dBm	(Light emitting wave length: 660 nm)
DIGITAL (CD) OUT COAXIAL*	Coaxial output connector	0.5 Vp-p	75 ohms
PHONES	Stereo phone jack	10 mW	32 ohms

\*Output only the audio signals of the CD

### General

<b>Laser radiant power:</b>	5.47 $\mu$ W at 650 nm
*These output is the value measured at a distance of about 200mm from the objective lens surface on the optical pick-up.	
<b>Power requirements</b>	120 V AC, 60 Hz
<b>Power consumption</b>	28 W
<b>Dimensions (w/h/d)</b>	430 $\times$ 138 $\times$ 409 mm (17 $\times$ 5 1/2 $\times$ 16 1/8 in.) incl. projecting parts
<b>Mass (approx.)</b>	10.5 kg (23 lbs 3 oz.)

### Supplied accessories

See page 4.

Design and specifications are subject to change without notice.

---

# Index

## A

- Accessories 4
- Amplifier (not supplied) 5
- AMS (Automatic Music Sensor) 12
- ANALOG OUT 5

## B

- Batteries 4

## C

- Cable
  - Coaxial digital 5
  - Optical digital 5
- Continuous Play 12
- Cord
  - Audio connecting 5

## D, E

- Digital filter 20
- DIGITAL (CD) OUT 5
- Disc Name 22
- Displaying information 13

## F, G, H, I, J, K

- Hooking Up
  - Audio Components 5
  - Power 11

## L, M, N, O

- Labeling a disc 23
- Locating
  - a specific disc 15
  - a specific track 16
  - a particular point 16
  - by entering the track number 16
  - by observing the time indication (High-Speed Search) 16
  - by setting the start time (Time Search) 16
  - while monitoring the sound (Search) 16

## P, Q

- Pause play 12
- Place a disc 11
- Playing
  - a disc 11
  - by entering the track number 16
  - track in random order 18
- Program Play
  - Checking the contents of the program 19
  - Changing the contents of the program 20
  - how to create your own program 19

## R

- Remote commander (remote) 9
- Repeat
  - All Play 17
  - 1 Play 17
- Replacing discs while playing a disc 15

## S

- Search
  - High-Speed Search 16
  - Time Search 16
- Shuffle Play 18
- Super Audio CD 3, 10

## T, U, V, W, X, Y, Z

- TEXT 14
- TOC 11



Pour les utilisateurs au Canada

## ATTENTION

POUR PREVENIR LES CHOCS ELECTRIQUES, NE PAS UTILISER CETTE FICHE POLARISEE AVEC UN PROLONGATEUR, UNE PRISE DE COURANT OU UNE AUTRE SORTIE DE COURANT, SAUF SI LES LAMES PEUVENT ETRE INSEREES A FOND SANS EN LAISSER AUCUNE PARTIE A DECOUVERT.

## Bienvenue!

Nous vous remercions d'avoir fait l'acquisition d'un lecteur Super Audio CD Sony. Avant de faire fonctionner cet appareil, lisez attentivement le présent mode d'emploi et conservez-le pour toute référence ultérieure.

## A propos de ce mode d'emploi

Les instructions contenues dans le présent mode d'emploi concernent le modèle SCD-C333ES.

### Conventions

- Les instructions présentées dans ce mode d'emploi se réfèrent aux commandes situées sur le lecteur. Vous pouvez également utiliser les commandes de la télécommande si elles portent le même nom que celles du lecteur.
- Les icônes suivantes sont utilisées dans ce mode d'emploi:



Indique que vous pouvez effectuer cette opération avec la télécommande.



Indique une astuce ou un conseil qui simplifie l'opération.

---

## Caractéristiques

### Lecture d'un Super Audio CD enregistré en format DSD

Le format DSD (Direct Stream Digital) constitue la technologie clé du Super Audio CD et permet une reproduction musicale d'une extrême fidélité par rapport au son original.

Le format DSD utilise une fréquence d'échantillonnage de 2,8224 MHz qui est 64 fois supérieure à celle d'un CD classique tandis que la quantification 1 bit permet d'enregistrer quatre fois plus de données que le format PCM utilisé pour les CD classiques.

A la différence du format PCM qui exécute la décimation de données et d'interpolation au moyen de filtres numériques, le format DSD adopte le simple processus de lecture. Autrement dit, un signal numérique de 1 bit converti A/N passe uniquement par un filtre passe-bas analogique avant la lecture.

Globalement, le format DSD offre simultanément une large plage de fréquence, théoriquement supérieure à 100 kHz, ainsi qu'une large plage dynamique sur la fréquence audible, autorisant ainsi une reproduction musicale de haute qualité, fidèle au son original.

Pour reproduire un Super Audio CD enregistré en format DSD avec une qualité exceptionnelle, le SCD-C333ES emploie un décodeur DSD et un convertisseur N/A de conception nouvelle ainsi qu'un châssis et un mécanisme de chargement spécifiquement étudiés pour cet appareil.

### Lecture de CD classiques avec une qualité supérieure

Le SCD-C333ES peut également reproduire des CD classiques avec une qualité supérieure à celle que peut offrir un lecteur CD classique. Pour assurer une haute qualité sonore, le SCD-C333ES utilise différentes technologies de pointe. Par exemple, un filtre numérique à coefficient variable et d'une précision de 24 bits est fourni pour la lecture de CD (voir page 20). En sélectionnant l'un des cinq filtres offrant chacun des caractéristiques de coupure différentes, vous pouvez ajuster la qualité tonale en fonction de la source musicale ou de votre système audio.

### Divers

- Un Super Audio CD peut comporter jusqu'à 255 numéros de plages. Cette fonctionnalité s'applique au modèle SCD-C333ES.
- La télécommande fournie est capable de commander le SCD-C333ES et un lecteur classique Sony.

---

# TABLE DES MATIÈRES

---

## Préparation 4

Avant d'entamer les raccordements 4

Raccordement de composants audio 5

---

## Emplacement et fonction des composants 6

Descriptions des composants du panneau frontal 6

Description des composants du panneau arrière 8

Description des composants de la télécommande 9

---

## Lecture de disques 10

Types de disques compatibles 10

Lecture d'un disque 11

Utilisation de la fenêtre d'affichage 13

Remplacement des disques pendant la lecture d'un disque 15

Localisation d'un disque déterminé 15

Localisation d'une plage spécifique 16

Localisation d'un passage déterminé sur une plage 16

Lecture de plages répétée 17

Lecture de plages dans un ordre quelconque (lecture aléatoire) 18

Création de votre propre programme musical (lecture programmée) 19

Ecoute d'un CD avec un filtre (fonction de filtre numérique) 20

---

## Enregistrement d'informations relatives aux disques compacts 22

Emploi du nom du disque 22

Identification des disques (nom de disque) 23

---

## Informations complémentaires 25

Précautions 25

Remarques sur les disques 26

Dépannage 27

Spécifications 27

Index Couverture arrière

FR

# Préparation

Ce chapitre présente des informations sur les accessoires fournis ainsi que sur le raccordement de différents composants audio au lecteur Super Audio CD. Lisez attentivement ce chapitre avant de raccorder quoi que ce soit au lecteur.

## Avant d'entamer les raccordements

### Vérification des accessoires fournis

Ce lecteur est fourni avec les éléments suivants :

- Câble de connexion audio  
(prise phono × 2 ↔ prise phono × 2) (1)
- Télécommande RM-SC300 (1)
- Piles R06 (AA) (2)
- Câble CONTROL A1 (1)

### Installation des piles dans la télécommande

Introduisez deux piles R06 (AA) dans le compartiment à piles en faisant correspondre les pôles + et – comme illustré dans le schéma suivant. Lorsque vous utilisez la télécommande, dirigez-la vers le capteur de télécommande  du lecteur.

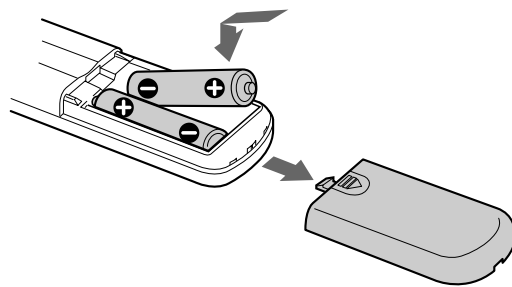

### 💡 Quand faut-il remplacer les piles ?

Dans des conditions d'utilisation normales, les piles offrent une autonomie de fonctionnement d'environ six mois. Lorsque la télécommande n'agit plus sur le lecteur, remplacez les piles.

#### Remarques

- Ne laissez pas la télécommande à un endroit extrêmement chaud ou humide.
- Veillez à ce qu'aucun corps étranger ne pénètre à l'intérieur du boîtier de la télécommande, en particulier lorsque vous remplacez les piles.
- N'utilisez pas une pile usagée et une pile neuve en même temps.
- N'exposez pas le capteur de télécommande au rayonnement direct du soleil ou à des luminaires. Vous risquez sinon de provoquer un dysfonctionnement.
- Si vous prévoyez de ne pas utiliser la télécommande pendant une période prolongée, retirez-en les piles afin d'éviter tout dommage causé par une fuite des piles et la corrosion subséquente.



# Raccordement de composants audio

Raccordez le lecteur Super Audio CD à un composant audio. Veillez à mettre tous les composants hors tension avant de procéder aux connexions et raccordez-les fermement de manière à éviter les bruits de souffle.

## Raccordement via les prises ANALOG OUT

Utilisez un câble de connexion audio pour effectuer ce raccordement. Branchez les broches sur les prises identifiées par le même code de couleur: le blanc (gauche) sur le blanc et le rouge (droite) sur le rouge.

### Câble de connexion audio (fourni)

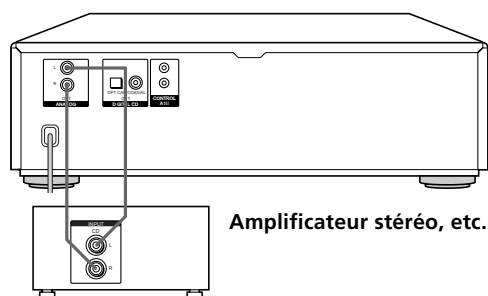
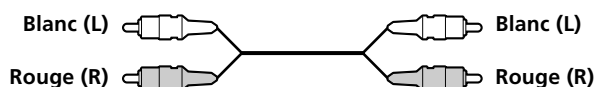

## Raccordement via le connecteur DIGITAL (CD) OUT OPTICAL

Utilisez un câble numérique optique pour ce raccordement. Lorsque vous branchez le câble numérique optique au connecteur DIGITAL (CD) OUT OPTICAL, retirez le capuchon des connecteurs et enfoncez les fiches du câble jusqu'à ce qu'elles s'encliquettent en position.

Prenez garde de ne pas plier ni torsader le câble optique.

### Câble numérique optique (non fourni)



#### Remarque

Seuls les signaux audio de CD conventionnels peuvent être sortis via les connecteurs DIGITAL (CD) OUT. Les signaux de Super Audio CD ne peuvent pas être sortis via ces connecteurs.

## Raccordement via le connecteur DIGITAL (CD) OUT COAXIAL

Utilisez un câble numérique coaxial pour raccorder des composants audio via les connecteurs d'entrée numérique coaxiaux.

### Câble numérique coaxial (non fourni)

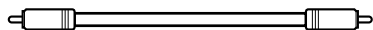

#### Remarque

Seuls les signaux audio de CD conventionnels peuvent être sortis via les connecteurs DIGITAL (CD) OUT. Les signaux de Super Audio CD ne peuvent pas être sortis via ces connecteurs.

## A propos de la prise CONTROL A1II

**💡** Si vous disposez d'un appareil Sony doté d'une prise CONTROL A1II (ou CONTROL A1)

Raccordez le composant via la prise CONTROL A1II (ou CONTROL A1) en utilisant un cordon miniprise monophonique (2P). Vous pouvez simplifier l'utilisation de systèmes audio constitués de composants Sony séparés. Pour plus de détails, reportez-vous aux instructions complémentaires "CONTROL A1II Control System".

**💡** Si vous utilisez un autre lecteur CD Sony conjointement avec ce lecteur Z

Vous pouvez régler la télécommande fournie pour qu'elle agisse uniquement sur ce lecteur.

- Si le mode de commande de l'autre lecteur peut être réglé : Réglez le commutateur CD1/2 de la télécommande de ce lecteur sur CD1 (réglage par défaut), et réglez la télécommande de l'autre lecteur sur CD2.
- Si le mode de commande de l'autre lecteur ne peut être réglé : Réglez le commutateur CD1/2 de la télécommande de ce lecteur sur CD2.

Si vous raccordez ce lecteur à un autre lecteur CD Sony, vous devez régler le mode de commande de chacun des deux lecteurs.

To set the command mode of this player:

- 1 Appuyez sur MENU.
- 2 Tournez **◀◀ AMS ▶▶** pour sélectionner "COMMAND MODE".
- 3 Poussez sur **◀◀ AMS ▶▶**.  
Le mode de commande en cours apparaît.
- 4 Tournez **◀◀ AMS ▶▶** pour sélectionner CD1 ou CD2, et poussez ensuite de nouveau sur **◀◀ AMS ▶▶**.

## Branchement du cordon d'alimentation

Branchez le cordon d'alimentation sur une prise murale.

## Transport du lecteur

Avant de transporter le lecteur, appliquez la procédure ci-dessous pour ramener les mécanismes internes dans leur position de départ.

- 1 Retirez tous les disques du plateau de lecture.
- 2 Appuyez sur **⏏ OPEN/CLOSE** pour refermer le plateau de lecture.  
L'indication "NO DISC" apparaît dans la fenêtre d'affichage.
- 3 Attendez 10 secondes et appuyez sur **POWER** pour mettre le lecteur hors tension.

# Emplacement et fonction des composants

Ce chapitre présente une description de l'emplacement et des fonctions des différentes touches et commandes des panneaux avant et arrière ainsi que de la télécommande fournie. Pour plus de détails, reportez-vous aux pages indiquées entre parenthèses. Il explique également les informations apparaissant dans la fenêtre d'affichage.

## Descriptions des composants du panneau frontal

### 1 Commutateur POWER (11)

Appuyez sur ce commutateur pour mettre le lecteur sous/hors tension.

### 2 Capteur de la télécommande (4)

### 3 Touche DISC 1-5 (12)

Appuyez sur cette touche pour sélectionner le disque.

### 4 Touche SACD/CD (avec voyant) (10)

A chaque fois que vous appuyez sur cette touche alors qu'un disque hybride (page 11) est chargé, le lecteur commute entre la couche HD (le voyant s'allume) et la couche CD (le voyant s'éteint).

### 5 Fenêtre d'affichage (13)

Affiche différentes informations.

### 6 Touche (12)

Appuyez sur cette touche pour démarrer la lecture.

#### Indicateur

S'allume pendant la lecture.

### 7 Touche (12)

Appuyez sur cette touche pour activer une pause de lecture.

#### Indicateur

S'allume pendant la pause.

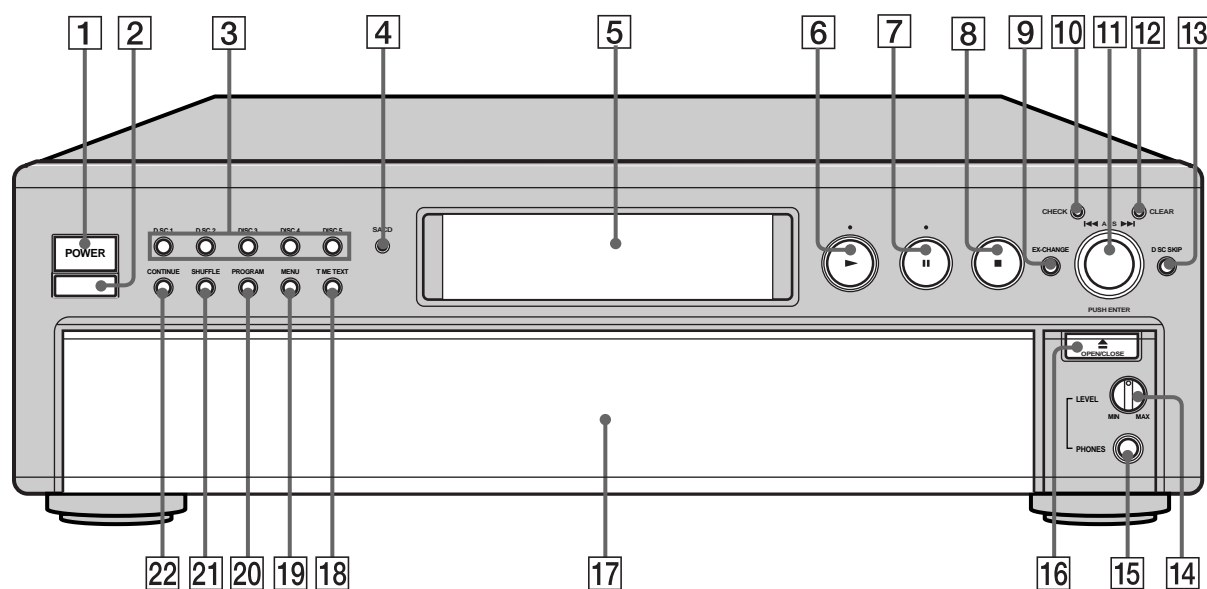

- 8 Touche ■ (12)**  
Appuyez sur cette touche pour arrêter la lecture.
- 9 Touche EX-CHANGE (15)**  
Appuyez sur cette touche pour charger de nouveaux disques pendant la lecture d'un disque.
- 10 Touche CHECK (19)**  
Appuyez sur cette touche pour vérifier l'ordre de programmation.
- 11 Molette ◀◀AMS▶▶ (AMS: Détecteur musical automatique) (12)**  
Le fait de tourner la molette ◀◀AMS▶▶ d'un clic vers la gauche vous permet de revenir au début du morceau précédent. À l'inverse, le fait de tourner la molette ◀◀AMS▶▶ d'un clic vers la droite vous permet de passer au morceau suivant.
- 12 Touche CLEAR (20)**  
Appuyez sur cette touche pour effacer un numéro de plage programmé.
- 13 Touche DISC SKIP (11)**  
Appuyez sur cette touche pour sélectionner le disque.
- 14 PHONE LEVEL**  
Ajustez le volume du casque.
- 15 PHONES**  
Branchez le casque.
- 16 Touche ≡ OPEN/CLOSE (11)**  
Appuyez pour ouvrir/fermer le plateau de lecture.
- 17 Plateau du disque (11)**  
Appuyez sur ≡ OPEN/CLOSE pour ouvrir/fermer le plateau de lecture.
- 18 Touche TIME/TEXT (13)**  
Le fait d'appuyer sur cette touche permet de faire apparaître sur l'affichage le temps de lecture de la piste, le test de lecture restant sur le disque ou les informations TEXT.
- 19 Touche MENU (5)**  
Appuyez sur cette touche pour ouvrir le menu.
- 20 Touche PROGRAM (19)**  
Appuyez sur cette touche pour sélectionner la lecture programmée.
- 21 Touche SHUFFLE (18)**  
Appuyez sur cette touche pour sélectionner la lecture aléatoire.
- 22 Touche CONTINUE (12)**  
Appuyez sur cette touche pour reprendre la lecture normale depuis le mode de lecture aléatoire ou programmée.

## Description des composants du panneau arrière

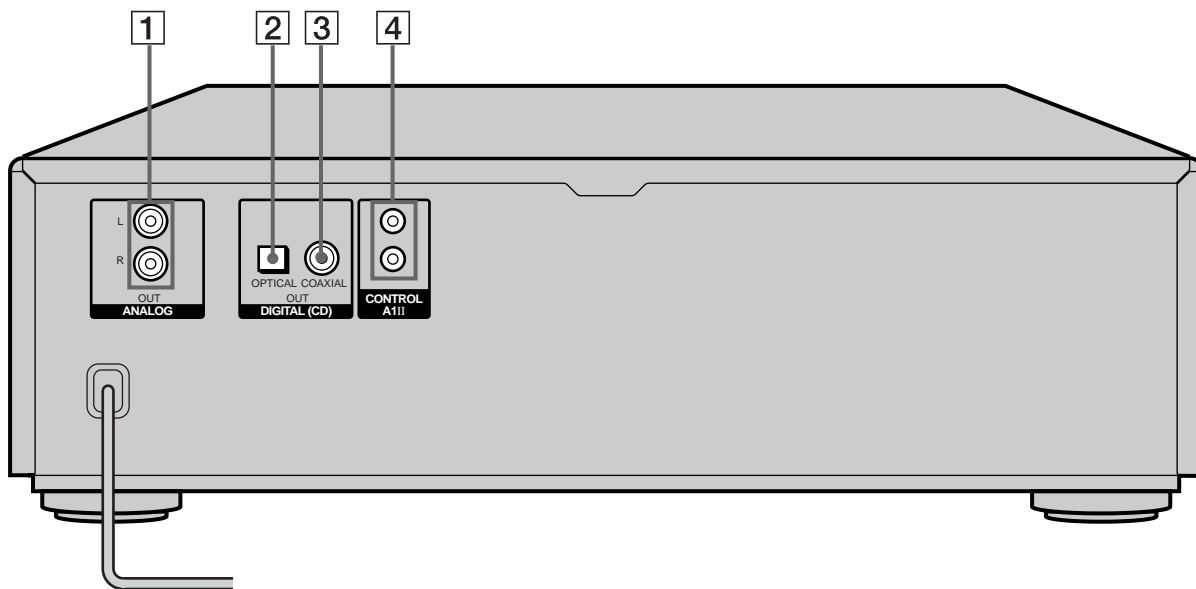

### 1 Prises ANALOG OUT (5)

Raccordez ces prises à un composant audio à l'aide du câble de connexion audio.

### 2 Connecteur DIGITAL (CD) OUT OPTICAL (5)

Raccordez ce connecteur à un composant audio à l'aide d'un câble numérique optique.

### 3 Connecteur DIGITAL (CD) OUT COAXIAL (5)

Raccordez ce connecteur à un composant audio à l'aide d'un câble numérique coaxial.

### 4 Prises CONTROL A1 II (5)

Connect to the Sony audio component using the monaural (2P) mini-plug cord.

#### emarque

Seuls les signaux audio du CD peuvent être sortis via les connecteurs DIGITAL (CD) OUT indiqués sous les points **2** et **3**. Les signaux du Super Audio CD ne peuvent être sortis via DIGITAL (CD) OUT.

# Description des composants de la télécommande

- 1** Touche CONTINUE (12)  
Appuyez sur cette touche pour reprendre la lecture normale depuis le mode de lecture aléatoire ou programmée.  
**Touche SHUFFLE (18)**  
Appuyez sur cette touche pour sélectionner la lecture aléatoire.  
**Touche PROGRAM (19)**  
Appuyez sur cette touche pour sélectionner la lecture programmée.
- 2** Touche DIGITAL FILTER (20)  
Appuyez sur cette touche pour sélectionner le type de filtre numérique pendant la lecture d'un CD.
- 3** Touche DISC/CAPS (15, 23)  
Appuyez sur cette touche pour sélectionner le disque.  
Appuyez sur cette touche pour sélectionner la lettre majuscule.
- 4** Touches numériques (15)  
Appuyez sur ces touches pour introduire les numéros de plages.
- 5** Touche >10 (16)  
Appuyez sur cette touche pour rechercher une plage dont le numéro est supérieur à 10.
- 6** Touche REPEAT (17)  
Appuyez plusieurs fois de suite sur cette touche pour reproduire toutes les plages ou une seule plage du disque.
- 7** Touche NAME INPUT (23)  
Appuyez sur cette touche pour entrer dans le mode de saisie de nom.
- 8** Touche ▷ (12)  
Appuyez sur cette touche pour démarrer la lecture.  
**Touche || (12)**  
Appuyez sur cette touche pour activer une pause de lecture.  
**Touche ■ (12)**  
Appuyez sur cette touche pour arrêter la lecture.
- 9** Touches AMS ◀◀/▶▶ (AMS: détecteur automatique de musique) (16)  
Appuyez sur cette touche pour localiser une plage spécifique.
- 10** Touches ◀◀/▶▶ (16)  
Appuyez sur cette touche pour localiser un passage dans une plage.
- 11** Touches DISC SKIP +/- (11)  
Appuyez sur cette touche pour sélectionner le disque.
- 12** Commutateur CD1/2 (COMMAND MODE) (5)  
Sélectionnez le mode de commande.
- 13** Touche DISPLAY MODE (13)  
Appuyez sur cette touche pour désactiver l'affichage des informations.

- 14** Touche TIME/TEXT/SPACE (13, 23)  
Le fait d'appuyer sur cette touche permet de faire apparaître sur l'affichage le temps de lecture de la piste, le test de lecture restant sur le disque ou les informations TEXT.  
Appuyez sur cette touche pour insérer un espace.
- 15** Touche ENTER (23)  
Appuyez sur cette touche pour choisir la sélection.
- 16** Touche CLEAR (19)  
Appuyez sur cette touche pour effacer un numéro de plage programmé.
- 17** Touche CHECK (19)  
Appuyez sur cette touche pour vérifier l'ordre de programmation.
- 18** Touche SACD/CD (avec voyant) (10)  
A chaque fois que vous appuyez sur cette touche alors qu'un disque hybride (page 11) est chargé, le lecteur commute entre la couche HD (le voyant s'allume) et la couche CD (le voyant s'éteint).

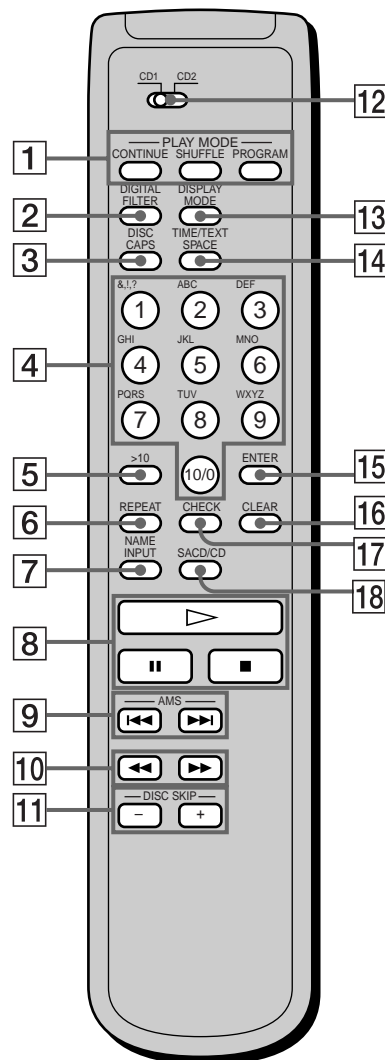

# Lecture de disques

Ce chapitre présente les différents modes de lecture des disques.

## Types de disques compatibles

Vous pouvez reproduire les types de disques suivants sur ce lecteur.

En fonction du disque à lire, sélectionnez l'indicateur correspondant en appuyant sur SACD/CD sur la télécommande (page 11).

### Super Audio CD (disque à simple couche)

Ce disque est constitué d'une simple couche HD\*.

Appuyez plusieurs fois sur SACD/CD jusqu'à ce que "SACD" s'affiche (Le voyant SACD/CD s'allume).

\*Couche signal haute densité pour le Super Audio CD

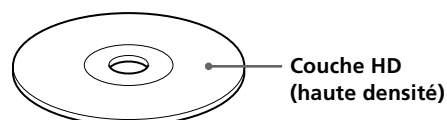

### Super Audio CD (disque à double couche)

Ce disque est constitué d'une double couche HD et offre une lecture de longue durée.

Appuyez plusieurs fois sur SACD/CD jusqu'à ce que "SACD" s'affiche (Le voyant SACD/CD s'allume).

De même, comme un disque à double couche est constitué de deux couches HD sur une seule face, il n'est pas nécessaire de retourner le disque.

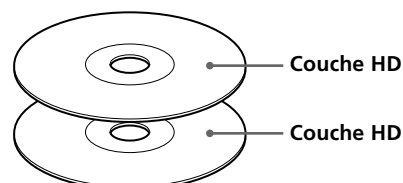

### CD classique

Ce disque est au format standard.

Appuyez plusieurs fois sur SACD/CD jusqu'à ce que "CD" s'affiche (Le voyant SACD/CD s'éteint).

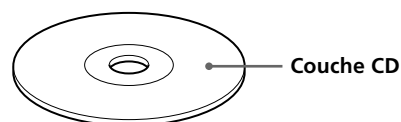

## Lecture d'un disque

### Super Audio CD + CD (hybride)

Ce disque est constitué d'une couche HD et d'une couche CD. Appuyez sur SACD/CD pour sélectionner la couche que vous voulez reproduire. De même, comme les deux couches se trouvent sur une seule face, il n'est pas nécessaire de retourner le disque. Vous pouvez reproduire la couche CD sur un lecteur CD classique.

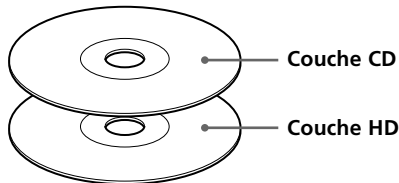

### Disques incompatibles

Ce lecteur ne peut pas lire les disques suivants. Si vous essayez de les lire, le message "TOC Error" ou "NO DISC" s'affichera ou aucun son ne sera reproduit.

- CD-ROM
- DVD, etc.

Les opérations de lecture normale et les opérations de base en cours de lecture sont expliquées ci-après.

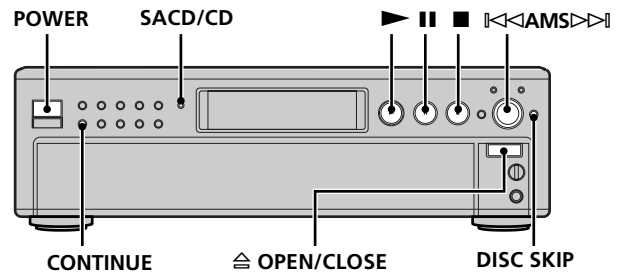

- 1** Mettez l'amplificateur sous tension. Baissez le volume au maximum.
- 2** Sélectionnez la source à l'aide du sélecteur de source sur l'amplificateur.
- 3** Appuyez sur **POWER** pour mettre le lecteur sous tension.
- 4** Appuyez sur **OPEN/CLOSE** pour ouvrir le plateau de lecture et placez un disque.

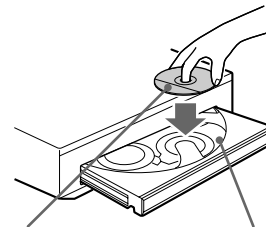

Etiquette vers le haut

Numéro de disque

- 5** Pour placer d'autres disques, appuyez sur **DISC SKIP** et placez les disques dans l'ordre de votre choix.

Chaque fois que vous appuyez sur cette touche, le plateau de lecture tourne et vous pouvez placer les disques dans les compartiments vides. Le lecteur reproduit d'abord le disque situé en face de vous.

**6 Appuyez sur CONTINUE pour sélectionner le mode de lecture continue ALL DISCS ou 1 DISC.**

Chaque fois que vous appuyez sur la touche CONTINUE, l'indication "ALL DISCS" ou "1 DISC" apparaît dans la fenêtre d'affichage.

Si vous sélectionnez	Le lecteur reproduit
ALL DISCS	Consécutivement tous les disques contenus dans le lecteur et dans l'ordre numérique des disques
1 DISC	Uniquement le disque que vous avez sélectionné

**7 Appuyez sur SACD/CD pour sélectionner SACD ou CD.**

Chaque fois que vous appuyez sur cette touche, SACD ou CD s'affiche tour à tour. Sélectionnez le type de disque que vous avez placé sur le plateau. Pour plus de détails, voir page 10.

**8 Appuyez sur ►.**

La lecture commence par la première plage. Si vous souhaitez commencer la lecture par une plage spécifique, tournez ◀◀AMS▶▶ pour sélectionner le numéro de la plage choisie puis appuyez sur ►.

**9 Réglez le volume sur l'amplificateur.**

**Opérations de base en cours de lecture**

Pour	Appuyez sur
Arrêter la lecture	■
Activer une pause de lecture	
Reprendre la lecture après une pause	ou ►
Localiser l'une des plages	Tournez ◀◀AMS▶▶ dans le sens des aiguilles d'une montre
Localiser le début de la plage en cours ou de l'une des plages précédentes	Tournez ◀◀AMS▶▶ dans le sens inverse des aiguilles d'une montre
Passer au disque suivant	DISC SKIP
Sélectionner un disque directement	DISC 1-5
Ejecter le disque	⊞ OPEN/CLOSE

 Vous pouvez sélectionner le disque que vous voulez écouter en premier lieu

Appuyez sur l'une des touches DISC 1-5.

 Pour sélectionner une couche que vous voulez écouter pendant la lecture d'un disque hybride (page 11)

Après avoir arrêté la lecture avec la touche ■, appuyez plusieurs fois de suite sur SACD/CD pour activer l'indicateur "SACD" ou "CD".

La couche sélectionnée reste effective jusqu'à ce que vous lisiez un autre disque ou mettiez le lecteur hors tension.

Lorsque vous sélectionnez un autre disque (même si vous sélectionnez le même disque), le lecteur sélectionne automatiquement une couche HD (il s'agit de la couche par défaut).

Pour faire en sorte que le lecteur sélectionne automatiquement la couche CD lors de la lecture d'un disque hybride, modifiez le réglage de couche par défaut en suivant la procédure suivante :

- 1 Appuyez sur MENU.
- 2 Tournez la commande ◀◀AMS▶▶ pour sélectionner "LAYER SELECT".
- 3 Appuyez sur la commande ◀◀AMS▶▶. La couche par défaut sélectionnée actuellement apparaît.
- 4 Tournez la commande ◀◀AMS▶▶ pour sélectionner CD ou SACD puis appuyez de nouveau sur la commande ◀◀AMS▶▶.

**Remarque**

En cours de lecture, augmentez progressivement le volume en partant du niveau le plus bas. La bande passante en sortie de cet appareil est supérieure à la plage d'écoute normale. Ceci peut provoquer un endommagement de vos haut-parleurs ou des blessures aux oreilles.



# Utilisation de la fenêtre d'affichage

La fenêtre d'affichage affiche différentes informations relatives au disque ou à la plage en cours de lecture. Cette section décrit les informations qui apparaissent pour chaque statut de lecture.

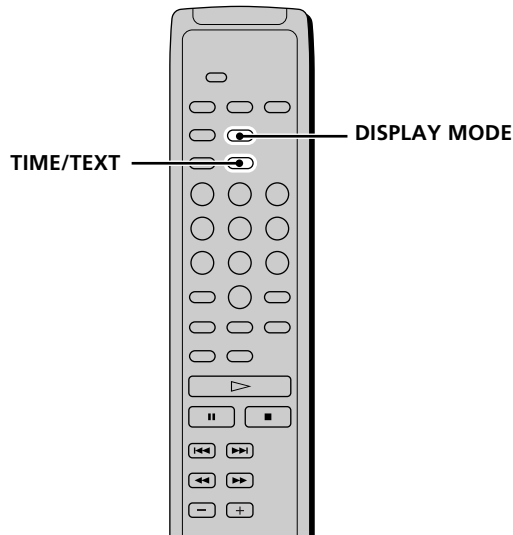

## Affichage des informations lorsque le lecteur est à l'arrêt

Appuyez sur TIME/TEXT.

La fenêtre d'affichage indique le nombre total de plages, la durée totale de lecture ainsi que le calendrier musicale du disque.

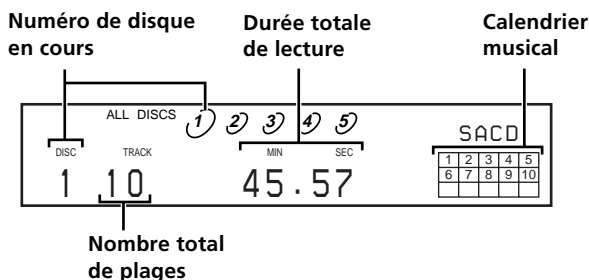

Les informations s'affichent également lorsque vous appuyez sur la touche  $\square$  OPEN/CLOSE pour refermer le plateau de lecture.

Les plages dont le numéro est supérieur à 16 ne peuvent être affichées dans le calendrier musical.

### Remarques sur les indications de numéro de disque

- Le cercle rouge autour d'un numéro de disque indique que le disque est prêt à la lecture.
- Lorsque toutes les plages d'un disque ont été reproduites, le demi-cercle autour du numéro de disque disparaît.
- Lorsqu'un compartiment à disque est détecté comme étant vide, le demi-cercle autour du numéro de disque disparaît.

## Affichage d'informations en cours de lecture

Appuyez sur TIME/TEXT.

Chaque fois que vous appuyez sur cette touche, le numéro de la plage en cours et sa durée écoulée ou encore la durée restante totale du disque apparaît dans la fenêtre d'affichage.

Numéro de la plage en cours de lecture et durée de lecture écoulée de la plage en cours (affichage par défaut)

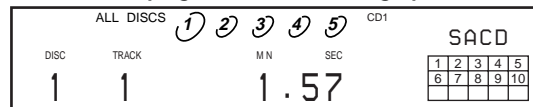

Appuyez sur TIME/TEXT



Numéro de la plage en cours de lecture et durée restante de la plage en cours

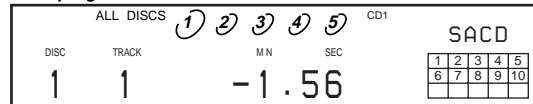

Appuyez sur TIME/TEXT



Durée restante totale du disque

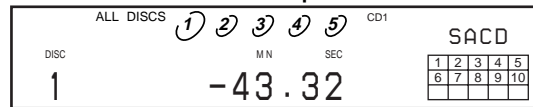

Appuyez sur TIME/TEXT

## Désactivation des informations de la fenêtre d'affichage

Chaque fois que vous appuyez sur DISPLAY MODE sur la télécommande lors de la lecture d'un disque, l'affichage est tour à tour activé et désactivé.

Même lorsque l'affichage est désactivé, il est temporairement rétabli lors d'une pause ou d'un arrêt de la lecture. Lorsque vous reprenez la lecture, l'affichage est de nouveau désactivé. Avant de commencer la lecture, lorsque vous appuyez sur DISPLAY MODE pour désactiver l'affichage, "DISPLAY OFF" s'affiche. Lorsque vous appuyez sur le bouton pour activer l'affichage, "DISPLAY ON" s'affiche.

Lecture de disques

**Affichage des informations d'un disque TEXT**

Les disques TEXT contiennent des informations telles que le titre du disque ou le nom de l'artiste en plus des signaux audio. Les informations TEXT affichées par ce lecteur sont le titre du disque, le nom de l'artiste et le titre de la plage en cours.

Lorsque le lecteur détecte la présence d'un disque TEXT, l'indication "TEXT" apparaît dans la fenêtre d'affichage.

**Affichage des informations d'un disque TEXT en mode d'arrêt**

**Appuyez sur TIME/TEXT.**

Chaque fois que vous appuyez sur cette touche, le titre du disque ou le nom de l'artiste apparaît dans la fenêtre d'affichage. Si vous sélectionnez le nom de l'artiste, l'indication "ART." apparaît dans la fenêtre d'affichage.

- Avant de commencer la lecture

**Titre du disque**

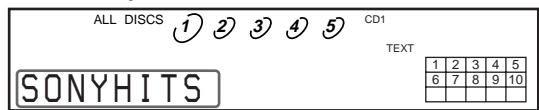

Appuyez sur TIME/TEXT



**Nom de l'artiste**

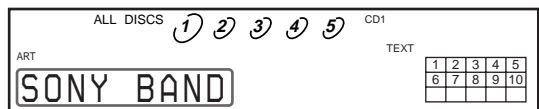

Appuyez sur TIME/TEXT



**Nombre total de plages et durée totale**

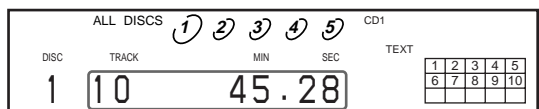

Appuyez sur TIME/TEXT

Lecture de disques

**Affichage des informations d'un disque TEXT pendant la lecture d'un disque**

Le numéro de la plage en cours apparaît. Si le titre du disque comporte plus de 15 caractères, les 14 premiers caractères restent après que le titre a défilé dans la fenêtre d'affichage.

- Lors de la lecture d'un disque

**Titre de la plage**

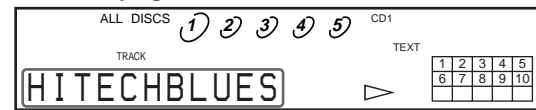

Appuyez sur TIME/TEXT



**En cours de lecture de la plage actuelle**

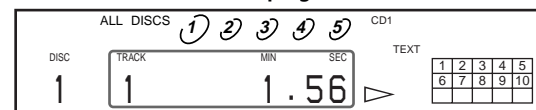

Appuyez sur TIME/TEXT



**Durée restante de la plage actuelle**

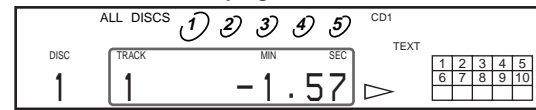

Appuyez sur TIME/TEXT



**Durée restante du disque**

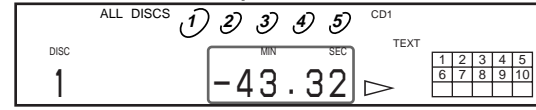

Appuyez sur TIME/TEXT

**Remarques**

- Suivant les disques, il se peut que la fenêtre d'affichage n'indique pas tous les caractères.
- Ce lecteur ne peut afficher que le titre du disque, le nom de l'artiste et les titres des plages des disques TEXT. Il ne peut afficher d'autres informations.

## Remplacement des disques pendant la lecture d'un disque

Vous pouvez ouvrir le plateau de lecture pendant la reproduction d'un disque de façon à vérifier quels disques doivent encore être reproduits et à remplacer des disques sans pour cela devoir interrompre la lecture du disque en cours.

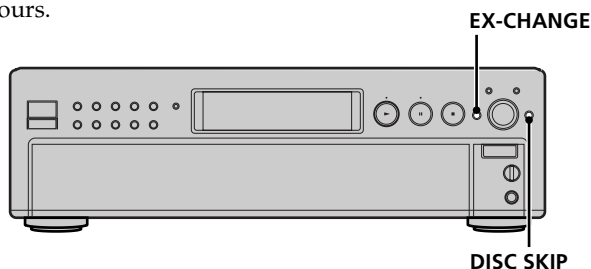

### 1 Appuyez sur EX-CHANGE.

Le plateau de lecture s'ouvre et deux compartiments à disque apparaissent. Même si le lecteur est en cours de lecture, la reproduction n'est pas interrompue.

### 2 Remplacez les disques dans les compartiments.

A la fin du disque en cours, le lecteur reproduira le disque du compartiment de gauche et, ensuite, celui du compartiment de droite.

### 3 Appuyez sur DISC SKIP.

Le plateau de lecture tourne et deux compartiments à disque apparaissent.

### 4 Remplacez les disques des compartiments.

### 5 Appuyez sur EX-CHANGE.

Le plateau de lecture se referme.

#### Remarque

Ne poussez pas sur le plateau de lecture pour le refermer à l'étape 5, car vous risquez sinon d'endommager le lecteur.

#### Si le plateau de lecture est ouvert par une pression sur la touche EX-CHANGE

- Lorsque la lecture du disque en cours se termine, le lecteur interrompt la lecture. Si le disque est reproduit en mode de lecture répétée 1 DISC (voir page 17), la lecture du disque en cours recommence.
- En mode de lecture aléatoire ALL DISCS (voir page 18), les plages du disque en cours sont remélangées.
- En mode de lecture programmée (voir page 19), seules les plages du disque en cours sont reproduites.

## Localisation d'un disque déterminé

Vous pouvez localiser un disque avant ou pendant la lecture d'un disque.

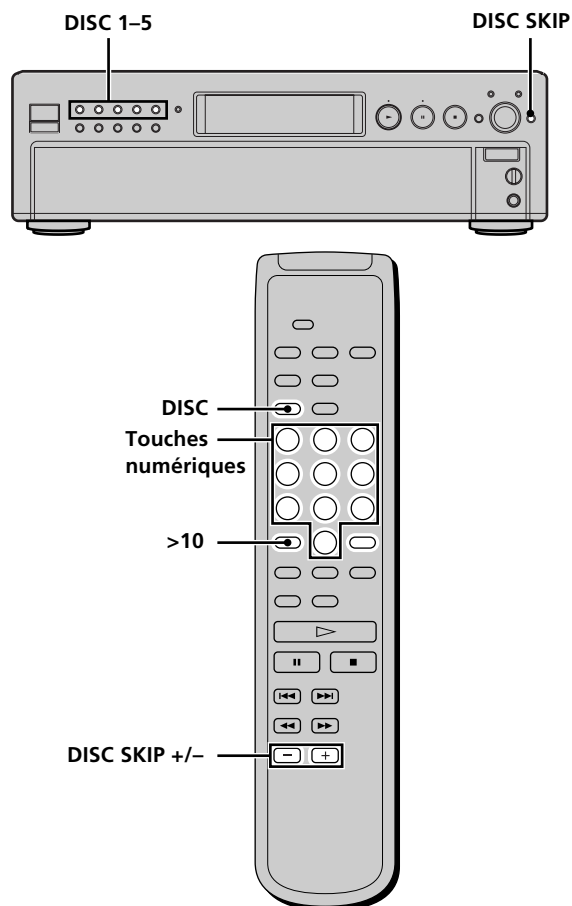

Pour localiser	Appuyez sur
Le disque suivant	DISC SKIP pendant la lecture d'un disque
Le ou les disques suivants	DISC SKIP + plusieurs fois jusqu'à ce que vous ayez trouvé le disque
Le disque en cours ou le précédent	DISC SKIP - plusieurs fois jusqu'à ce que vous ayez trouvé le disque
Directement un disque déterminé	DISC 1-5. Si vous utilisez la télécommande, appliquez la procédure suivante. <ol style="list-style-type: none"> <li>1 Appuyez sur DISC.</li> <li>2 Appuyez sur la touche numérique correspondant au disque.</li> <li>3 Appuyez sur ENTER.</li> </ol>

## Localisation d'une plage spécifique

En mode d'arrêt ou de lecture, vous pouvez localiser une plage à reproduire.

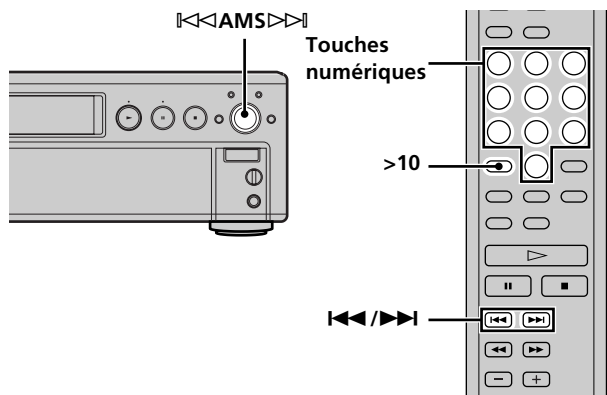

Pour passer...	Vous devez
Aux plages suivantes ou précédentes	Tourner <b>AMS</b> dans le sens des aiguilles d'une montre jusqu'à ce que vous ayez trouvé la plage désirée. Si vous utilisez la télécommande, appuyez plusieurs fois sur <b>▶▶</b> jusqu'à ce que vous ayez trouvé la plage désirée.
À la plage actuelle ou aux plages précédentes	Tourner <b>AMS</b> dans le sens inverse des aiguilles d'une montre jusqu'à ce que vous ayez trouvé la plage désirée. Si vous utilisez la télécommande, appuyez plusieurs fois sur <b>◀◀</b> jusqu'à ce que vous ayez trouvé la plage désirée.
Directement à une plage spécifique	Tourner <b>AMS</b> jusqu'à ce que vous ayez trouvé le numéro de la plage désirée. Si vous utilisez la télécommande, appuyez plusieurs fois sur <b>◀◀</b> ou <b>▶▶</b> jusqu'à ce que vous ayez trouvé la plage désirée.

### Localisation d'une plage en introduisant directement son numéro

Introduisez le numéro de la plage à l'aide des touches numériques.

Pour introduire un numéro supérieur à 11

- 1 Appuyez sur **>10**.
- 2 Introduisez les chiffres correspondants.  
Pour introduire 0, appuyez sur 10/0.

Exemples:

- Pour reproduire la plage numéro 30, appuyez sur **>10**, puis sur 3 et sur 10/0.
- Pour reproduire la plage numéro 100, appuyez deux fois sur **>10**, puis sur 1, et deux fois sur 10/0.

## Localisation d'un passage déterminé sur une plage

Vous pouvez localiser un passage déterminé sur une plage en cours de lecture ou de pause de lecture.

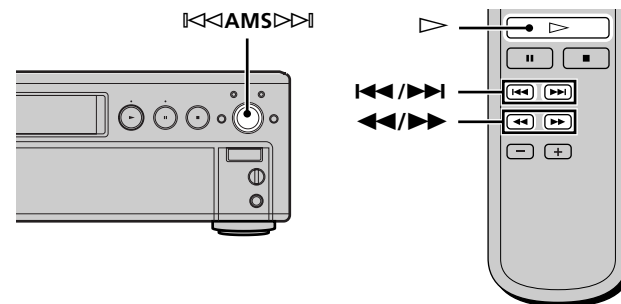

### Localisation d'un passage tout en écoutant le son (recherche)

Maintenez la touche **◀◀/▶▶** enfoncée pendant la lecture.

Vous entendez le son de lecture par intermittences au fur et à mesure que le disque avance ou recule. Relâchez la touche dès que vous êtes arrivé au passage voulu.

### Localisation d'un passage tout en observant l'indication de la durée (recherche à grande vitesse)

Appuyez sur **◀◀/▶▶** pendant la pause.

Vous n'entendez pas le son de lecture.

Si l'indication "Over!!" apparaît dans la fenêtre d'affichage Cela signifie que vous êtes arrivé à la fin du disque. Appuyez sur **◀◀** ou **◀◀** pour revenir en arrière.

Remarque

Les plages dont la durée n'excède pas quelques secondes peuvent être trop courtes pour être contrôlées. Dans ce cas, le lecteur risque de ne pas effectuer correctement la recherche.

### Comment localiser un point en définissant une heure de départ (recherche temporelle)

1. En mode d'arrêt, tournez **AMS** ou appuyez sur **◀◀/▶▶** pour sélectionner la plage désirée.
2. Appuyez sur **◀◀/▶▶** pour régler l'heure à laquelle doit débuter la lecture tout en regardant l'affichage. Vous pouvez régler l'heure de lecture depuis le début du morceau désiré en appuyant sur **▶▶** ou depuis la fin du morceau désiré vers l'arrière en appuyant sur **◀◀**.

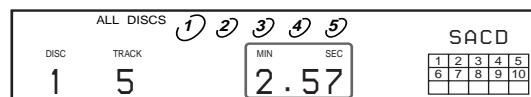

3. Appuyez sur **▷**.

La lecture commencera à la recherche temporelle.

# Lecture de plages répétée



Vous pouvez reproduire de manière répétée un disque entier ou des passages d'un disque. Cette fonction peut être utilisée avec la fonction de lecture aléatoire pour répéter toutes les plages d'un disque dans un ordre quelconque (page 18) ou de lecture programmée pour reproduire toutes les plages d'un programme musical (page 19).

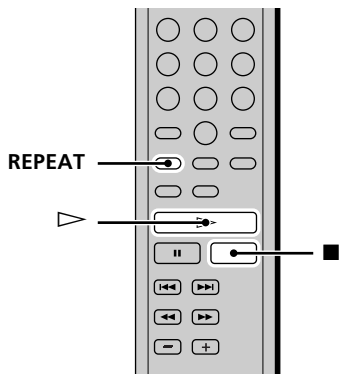

### Remarque

Lorsque vous mettez le lecteur hors tension ou que vous déconnectez le câble d'alimentation, le lecteur mémorise le dernier réglage de lecture répétée ("REPEAT" ou "REPEAT 1") et rappelle ce réglage la prochaine fois que vous mettez le lecteur sous tension.

## Répétition de toutes les plages du disque (lecture répétée complète)

**Appuyez une fois sur REPEAT et appuyez ensuite sur ▷.**

L'indication "REPEAT" apparaît dans la fenêtre d'affichage et la lecture répétée du disque complet démarre.

La lecture répétée change suivant le mode de lecture que vous avez sélectionné.

Lorsque le disque est reproduit en	Le lecteur répète la lecture
Lecture continue ALL DISCS (page 12)	De toutes les plages de tous les disques
Lecture continue 1 DISC (page 12)	De toutes les plages du disque en cours
Lecture aléatoire ALL DISCS (page 18)	De toutes les plages de tous les disques dans un ordre aléatoire
Lecture aléatoire 1 DISC (page 18)	De toutes les plages du disque en cours dans un ordre aléatoire
Lecture programmée (page 19)	Du même programme

### Pour arrêter la lecture répétée complète

Appuyez sur ■.

### Pour reprendre la lecture normale

Appuyez plusieurs fois de suite sur REPEAT jusqu'à ce que l'indication "REPEAT" disparaisse.

## Répétition de la plage en cours (lecture répétée d'une plage unique)

Pendant la lecture de la plage que vous voulez répéter, appuyez plusieurs fois de suite sur REPEAT jusqu'à ce que l'indication "REPEAT 1" apparaisse dans la fenêtre d'affichage.

La lecture répétée de cette plage démarre.

### Pour arrêter la lecture répétée d'une plage unique

Appuyez sur ■.

### Pour reprendre la lecture normale

Appuyez plusieurs fois de suite sur REPEAT jusqu'à ce que l'indication "REPEAT" disparaisse.

# Lecture de plages dans un ordre quelconque

## (lecture aléatoire)

Vous pouvez régler le lecteur pour qu'il "mélange" les plages musicales et les reproduise dans un ordre quelconque. Le lecteur lit dans un ordre aléatoire toutes les plages de tous les disques ou du disque que vous avez spécifié.

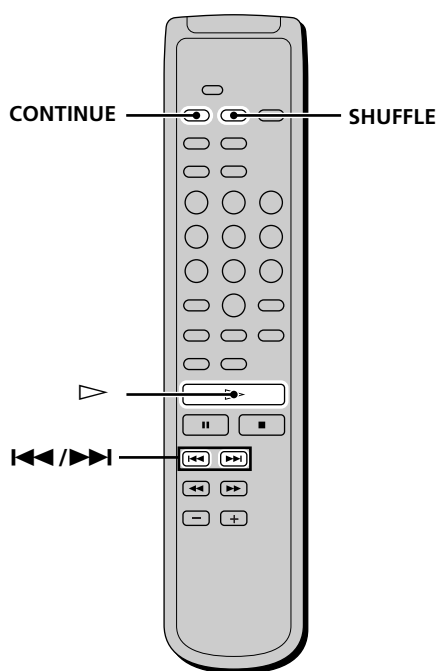
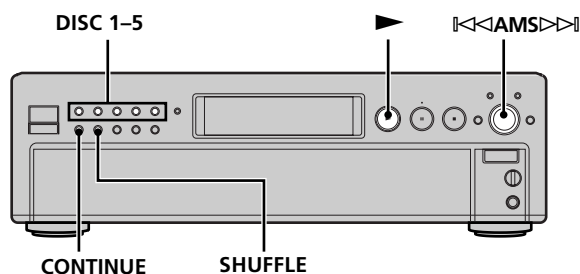

## Lecture aléatoire d'un seul disque

Vous pouvez reproduire toutes les plages du disque spécifié dans un ordre aléatoire.

- 1 Appuyez plusieurs fois de suite sur SHUFFLE jusqu'à ce que l'indication "1 DISC" apparaisse dans la fenêtre d'affichage.**
- 2 Appuyez sur DISC 1-5 pour lancer la lecture aléatoire 1 DISC du disque sélectionné.**  
L'indication "1" apparaît pendant que le lecteur "mélange" les plages. Le lecteur s'arrête après avoir reproduit une fois toutes les plages.

### Pour reprendre la lecture normale

Appuyez sur CONTINUE.

💡 Vous pouvez localiser des plages en cours de lecture aléatoire

### Tournez AMS ou appuyez sur AMS.

Le lecteur ne retourne pas à des titres qui ont déjà été joués.

💡 Vous pouvez activer la lecture aléatoire en cours de lecture  
Appuyez sur SHUFFLE et la lecture aléatoire démarre à partir de la plage en cours.

## Lecture aléatoire de tous les disques

Vous pouvez reproduire toutes les plages de tous les disques dans un ordre aléatoire.

- 1 Appuyez plusieurs fois de suite sur SHUFFLE jusqu'à ce que l'indication "ALL DISCS" apparaisse dans la fenêtre d'affichage.**
- 2 Appuyez sur DISC 1-5 pour lancer la lecture aléatoire ALL DISCS.**  
L'indication "ALL" apparaît pendant que le lecteur "mélange" les plages. Le lecteur s'arrête après avoir reproduit une fois toutes les plages.

# Création de votre propre programme musical

## (lecture programmée)

Vous pouvez sélectionner les plages que vous préférez et spécifier leur ordre de lecture dans un programme musical pouvant contenir jusqu'à 32 plages.

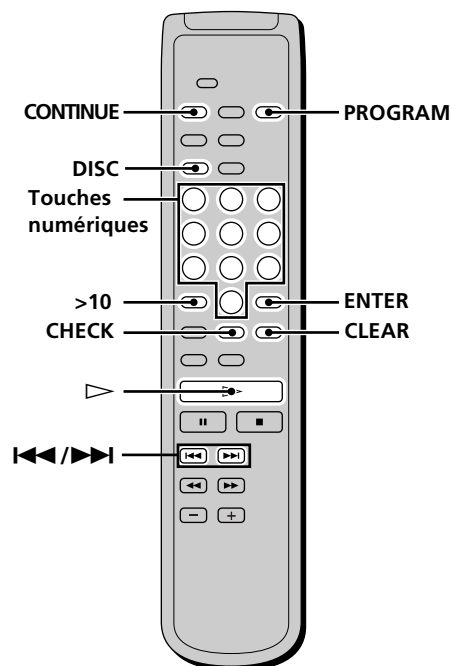

- 1 Appuyez sur PROGRAM en mode d'arrêt.**  
L'indication "PROGRAM" apparaît dans la fenêtre d'affichage.
- 2 Appuyez sur DISC.**  
Le curseur clignote dans l'affichage.
- 3 Appuyez sur la touche numérique correspondant au disque voulu.**  
Le numéro du disque sélectionné apparaît dans l'affichage.
- 4 Appuyez sur ENTER.**  
Si vous voulez programmer le disque complet comme une seule phase, sautez les étapes 5 à 6 et passez directement à l'étape 7.
- 5 Appuyez sur les touches numériques pour introduire le numéro d'une plage.**  
**Si vous introduisez un mauvais numéro de plage**  
Appuyez sur CLEAR pour effacer ce numéro de plage et réintroduisez le bon numéro de plage à l'aide des touches numériques.  
**Pour sélectionner une plage portant un numéro supérieur à 11**  
Appuyez sur >10 (page 16).
- 6 Appuyez sur ENTER.**

**7 Répétez les étapes 2 à 6 pour programmer d'autres pistes.**

**8 Appuyez sur ▷.**  
La lecture programmée démarre.

### Pour reprendre la lecture normale

Appuyez sur CONTINUE.

**💡 Vous pouvez créer votre programme tout en vérifiant la face imprimée des disques**

Lorsque le plateau de lecture est ouvert, appliquez les étapes 1 à 8 en appuyant sur la touche DISC SKIP pour vérifier la face imprimée des disques. Si vous refermez le plateau de lecture avant l'étape 8, la durée totale de lecture apparaît dans la fenêtre d'affichage au bout d'un moment.

Faites attention que, si le lecteur ne trouve pas le numéro de la plage programmée sur le disque, cette étape est automatiquement supprimée.

**💡 Le programme reste en mémoire après la fin de la lecture programmée**

Appuyez sur ▷ pour recommencer la lecture programmée à partir du début. Le programme reste en mémoire si vous arrêtez la lecture.

**💡 Le programme reste jusqu'à ce que vous l'effaciez**

Si vous remplacez des disques, le disque programmé et les numéros de plage restent. Ainsi, le lecteur reproduit uniquement les numéros de disque et de plage existants. Cependant, les numéros de disque et de plage que le lecteur ne trouve pas sur le plateau ou sur les disques sont effacés du programme et le reste du programme est reproduit dans l'ordre de la programmation.

### Remarques

- Si vous programmez des plages qui ne se suivent pas sur le disque (par ex., 1, 3, 5, etc.), la durée de lecture réelle peut être un peu plus longue que la durée totale de lecture.
- Si vous mettez le lecteur hors tension, si vous débranchez le câble d'alimentation ou si vous appuyez sur OPEN/CLOSE le programme musical est effacé.

### Vérification du contenu du programme musical

**Avant de démarrer la lecture ou pendant la lecture, appuyez sur CHECK.**

Chaque fois que vous appuyez sur la touche, les numéros des plages s'afficheront selon leur ordre de programmation. Si vous appuyez sur CHECK pendant que le lecteur est en cours de lecture, ce sont les numéros des plages suivant le numéro de plage affiché qui apparaissent.

## Création de votre propre programme musical (lecture programmée)

### Modification du contenu d'un programme musical

Vous pouvez changer le contenu d'un programme musical en mode d'arrêt.

Pour	Procédez comme suit:
Effacer une plage	<ol style="list-style-type: none"><li>1 Appuyez plusieurs fois de suite sur CHECK jusqu'à ce que le numéro de la plage que vous voulez effacer apparaisse.</li><li>2 Appuyez sur CLEAR.</li></ol>
Effacer à partir de la dernière plage du programme	Appuyez sur CLEAR. Chaque fois que vous appuyez sur cette touche, la dernière plage du programme est effacée.
Ajouter une plage à la fin du programme	Appuyez sur DISC SKIP +/- puis sur ◀◀ / ▶▶ pour sélectionner la piste que vous souhaitez ajouter puis appuyez sur PROGRAM. Si vous utilisez la télécommande, appuyez sur la touche numérique correspondant à la plage à ajouter.
Effacer toutes les plages	Maintenez la touche CLEAR enfoncée jusqu'à ce que "CLEAR" s'affiche.

## Ecoute d'un CD avec un filtre (fonction de filtre numérique)



Ce lecteur est équipé d'un filtre numérique coefficient variable (V.C.\*). En sélectionnant l'un des cinq types de filtres ("STD", "1", "2", "3" ou "4"), vous pouvez ajuster le son en fonction de votre environnement d'écoute et de la source musicale.

\* V.C. est une marque commerciale de Variable Coefficient. Pour plus de détails, voir "Qu'est-ce qu'un filtre numérique à coefficient variable (V.C.)?"

### Remarque

Les filtres numériques sont uniquement opérants lorsque vous reproduisez un CD classique. Vous ne pouvez pas sélectionner de filtre numérique lorsque vous reproduisez un Super Audio CD.

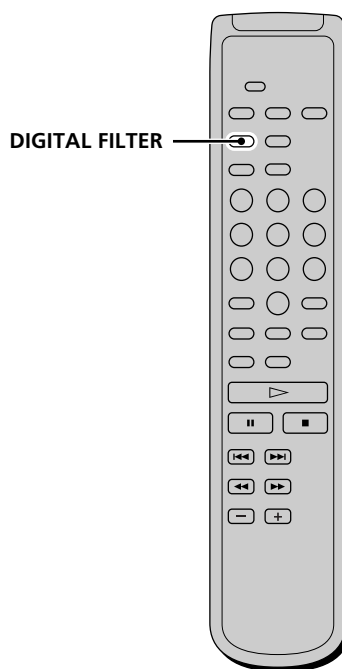

**Appuyez plusieurs fois de suite sur DIGITAL FILTER jusqu'à ce que vous ayez localisé le filtre voulu.**

Si vous appuyez sur DIGITAL FILTER pour changer le type des filtres en cours de lecture, le type du filtre s'affiche et le son sera coupé momentanément.



## Caractéristiques de chaque filtre numérique

Le contenu et les caractéristiques des cinq filtres numériques sont les suivants:

### STD: Standard (décrochage rapide)

Fournit une large plage de fréquences et une sensation spatiale en maintenant la plupart des informations parmi les cinq filtres.

Convient à la lecture de musique classique.

### 1 : Clair (décrochage lent)

Produit un son fluide et puissant avec un positionnement précis de l'image sonore.

Convient à la lecture de musique de jazz orchestrale et vocale.

### 2 : Uniforme (décrochage lent)

Produit un son vif et énergique avec une forte expression vocale.

Convient au playback et au chant.

### 3 : Fin (décrochage lent)

Produit un son naturel bien équilibré, avec une grande amplitude sonore et une importante réverbération.

Convient à la lecture de tous les genres musicaux dans un esprit de décontraction.

### 4 : Onctueux (décrochage lent)

Offre une grande amplitude sonore et reproduit la moindre subtilité musicale.

Convient à la musique de chambre, en particulier aux instruments à corde.

## Qu'est-ce qu'un filtre numérique à coefficient variable (V.C.) ?

Les lecteurs CD utilisent des filtres numériques pour éliminer les parasites générés durant l'échantillonnage. Vous pouvez changer la tonalité de la musique en changeant les caractéristiques de coupure du filtre numérique.

### Décrochage rapide et décrochage lent

Les filtres numériques peuvent globalement être classés en deux types : à décrochage rapide et à décrochage lent, en fonction de leurs caractéristiques de coupure.

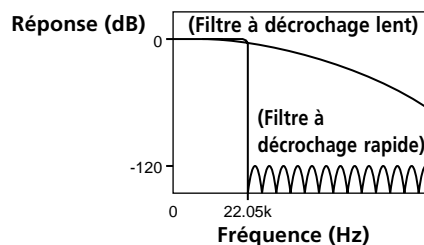

Comparaison des caractéristiques de coupure des filtres à décrochage rapide et à décrochage lent

Les filtres à décrochage rapide coupent rapidement les parasites au-delà de 22,05 kHz générés durant l'échantillonnage. C'est un moyen ultraperformant de reproduire complètement les signaux inférieurs à 20 kHz et c'est le principe de base de l'audio numérique.

Les filtres à décrochage lent coupent quant à eux les parasites générés durant l'échantillonnage et permettent de maintenir à un minimum les pré-oscillations et les post-oscillations (un genre de maculage sonore) dans le signal de réponse d'impulsion.

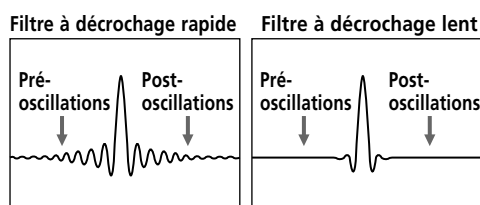

Comparaison de la réponse d'impulsion entre un filtre à décrochage rapide et un filtre à décrochage lent

### Remarque

La fonction des filtres numériques est avant tout de modifier les caractéristiques en dehors de la plage de fréquences audibles. Ils ne peuvent opérer de changements dans la plage de fréquences audibles comme les commandes de réglage de la tonalité de l'amplificateur. Par conséquent, certaines combinaisons d'éléments matériels et logiciels peuvent avoir pour résultat que l'activation des filtres ne produit aucun effet perceptible.

# Enregistrement d'informations relatives aux disques compacts

Ce chapitre offre des informations sur les fonctionnalités avancées permettant une maîtrise parfaite du lecteur.

## Emploi du nom du disque

Le lecteur peut mémoriser l'information appelés "nom du disque", jusqu'à 255 disques (pour un disque hybride, chaque couche correspond au nom du disque). Lorsque vous avez mémorisé du nom du disque pour un disque, le lecteur rappelle automatiquement ce que vous avez mémorisé chaque fois que vous sélectionnez le disque. Faites attention que le nom du disque s'efface si vous n'utilisez pas le lecteur pendant environ un mois.

### **Vous pouvez enregistrer les informations suivantes:**

Lorsque vous activez	Vous pouvez
Nom du disque (page 23)	Identifier des disques au moyen de 14 caractères

### **Support d'enregistrement du nom du disque**

Le nom du disque ne'st pas enregistré sur le disque, mais dans la zone de mémoire du lecteur. En d'autres termes, vous ne pouvez utiliser le nom du disque si vous jouez ce disque sur un autre lecteur.

### **Suppression de tout le nom du disque de tous les disques**

Mettez le lecteur hors tension. Tout en maintenant la touche CLEAR enfoncée, appuyez sur POWER pour mettre le lecteur sous tension. L'indication "ALL ERASE" apparaît dans la fenêtre d'affichage et tout le nom du disque est effacé.

# Identification des disques (nom de disque)

Vous pouvez identifier les disques au moyen de 14 caractères et faire en sorte que le lecteur affiche le nom du disque chaque fois que vous sélectionnez le disque. Le nom du disque peut être une appellation au choix, par exemple un titre, le nom du musicien, la catégorie ou la date d'achat.

 Lorsque vous sélectionnez un disque TEXT

Le titre du disque est automatiquement sauvegardé comme nom de disque. Dans ce cas, il n'est pas comptabilisé comme nom de disque stock (jusqu'à 255 disques).

Si le titre du disque comporte plus de 15 caractères, ce sont les 14 premiers caractères du titre qui sont mémorisés (voir page 14).

Sachez que vous ne pouvez pas changer le nom de disque d'un disque TEXT.

## Identification de disques sur le lecteur

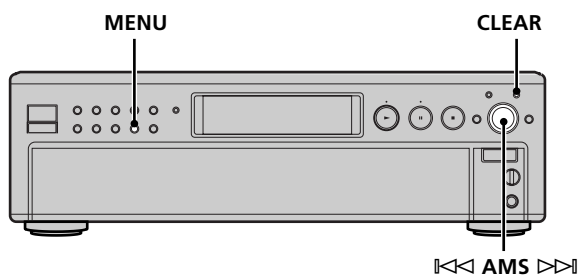

**1** Introduisez ou sélectionnez un disque.



**2** Appuyez sur MENU.

L'indication "DISC NAME" apparaît dans la fenêtre d'affichage.

**3** Poussez sur .

"NAME INPUT" apparaît, puis le curseur clignotant apparaît.

**4** Tournez la commande  jusqu'à ce que le caractère voulu apparaisse dans la fenêtre d'affichage.

Le premier espace pour le nom du disque clignote. En tournant la commande  dans le sens horaire, les caractères apparaissent dans l'ordre suivant. Tournez la commande  dans le sens antihoraire pour revenir au caractère précédent.

(espace) A B C D E F G H I J K L M N O P Q R S T U V  
W X Y Z a b c d e f g h i j k l m n o p q r s t u v w x y z  
0 1 2 3 4 5 6 7 8 9 ! " # \$ % & ' ( ) \* + , - . / : ; < = > ? @ [ \ ] ^ \_ { | } ~

**5** Poussez sur  pour sélectionner le caractère.

Le caractère sélectionné s'allume et le curseur clignotant apparaît pour indiquer l'espace suivant à compléter.

**6** Répétez les étapes 4 et 5 pour introduire d'autres caractères.

**7** Appuyez sur MENU pour mémoriser le nom de disque.

Répétez les étapes 1 à 7 pour attribuer des noms de disque à d'autres disques.

## Identification de disques à l'aide de la télécommande

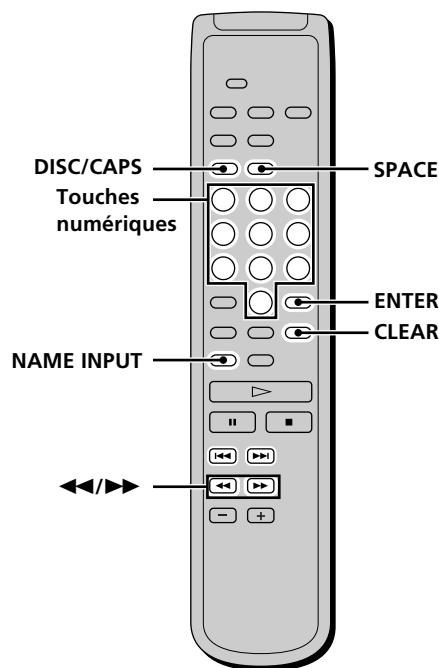

**1** Appuyez sur DISC en mode de lecture continu.

**2** Appuyez sur la touche numérique du disque auquel vous désirez attribuer un nom de disque, puis appuyez sur ENTER.

**3** Appuyez sur NAME INPUT.

Le curseur clignotant apparaît.

**4** Appuyez sur CAPS pour sélectionner la police de caractères de votre choix.

Chaque fois que vous appuyez sur cette touche, la police de caractères change selon la séquence suivante: majuscules (ABC), minuscules (abc) et chiffres (123). Pour choisir un symbole, il faut sélectionner les majuscules ou les minuscules.

## Identification des disques (nom de disque)

### 5 Press the number button to input letters.

Pour introduire un caractère, appuyez sur la touche numérique correspondant au caractère voulu (indiqué à côté de chaque touche numérique).

Chaque fois que vous appuyez sur cette touche, les caractères indiqués à côté de la touche s'affichent alternativement.

Pour introduire des symboles, appuyez plusieurs fois de suite sur la touche numérique 1 jusqu'à ce que le symbole apparaisse dans la fenêtre d'affichage.

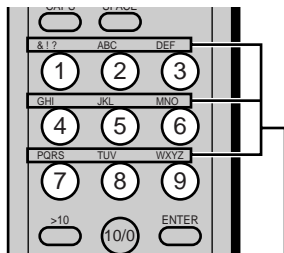

Caractères attribués à chaque touche numérique

Exemple: Pour sélectionner la lettre E  
Appuyez deux fois sur la touche numérique 3.

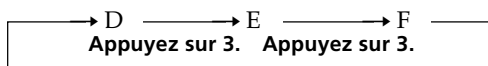

Appuyez sur 3.

Pour insérer un espace, appuyez une fois sur SPACE.  
Pour introduire un nombre, appuyez sur la touche numérique voulue.

### 6 Appuyez sur ►► pour sélectionner le caractère.

Le caractère sélectionné s'allume et le curseur clignotant apparaît pour indiquer l'espace suivant à compléter.

Vous pouvez également passer à l'espace suivant en appuyant sur d'autres touches numériques.

### 7 Répétez les étapes 4 à 6 pour introduire d'autres caractères.

### 8 Appuyez sur NAME INPUT pour mémoriser le nom de disque.

Répétez les étapes 1 à 8 pour attribuer des noms de disque à d'autres disques.

💡 Si vous avez fait une erreur lors de la saisie des caractères

#### Pour corriger un caractère qui a été introduit

- 1 Appuyez sur ◀◀ ou ▶▶ jusqu'à ce que le caractère incorrect se mette à clignoter.
- 2 Appuyez sur ◀◀◀ ou ▶▶▶ jusqu'à ce que le caractère désiré apparaisse.

#### Pour corriger le caractère pendant la saisie

- 1 Appuyez sur CLEAR pour effacer le caractère incorrect.
- 2 Introduisez le caractère correct.

#### Pour insérer un caractère entre les caractères introduits

Appuyez sur ◀◀ ou ▶▶ jusqu'à ce que le curseur se déplace sur le précédent des deux caractères, puis appuyez sur ENTER et entrez le caractère correct.

## Suppression du nom de disque

- 1 Suivez les étapes 1 et 3 de "Identification de disques sur le lecteur" à la page 23 pour sélectionner le nom de disque que vous désirez supprimer.
- 2 Appuyez plusieurs fois de suite sur CLEAR jusqu'à ce que tous les caractères aient disparu.
- 3 Appuyez sur MENU.

# Informations complémentaires

Ce chapitre fournit des informations complémentaires sur le fonctionnement et l'entretien de votre lecteur Super Audio CD.

## Précautions

### Sécurité

- Attention — Les instruments optiques qui équipent cet appareil sont dangereux pour les yeux.
- Si un objet ou un liquide quelconque pénètre à l'intérieur du boîtier, débranchez le lecteur et ne l'utilisez plus avant de l'avoir fait contrôler par un personnel qualifié.

### Alimentation

- Avant d'utiliser le lecteur, assurez-vous que la tension d'utilisation de l'appareil est identique à celle de l'alimentation secteur locale. La tension d'utilisation est indiquée sur la plaque signalétique fixée au dos du lecteur.
- Le lecteur reste branché sur l'alimentation secteur tant qu'il est raccordé à la prise murale, même si l'appareil a préalablement été mis hors tension.
- Si vous prévoyez de ne pas utiliser le lecteur pendant une période prolongée, débranchez-le de la prise murale. Pour déconnecter le cordon d'alimentation, tirez sur la fiche; ne tirez jamais sur le cordon proprement dit.

### Installation

- Installez le lecteur dans un lieu suffisamment ventilé afin de prévenir tout risque de surchauffe à l'intérieur du boîtier.
- N'installez pas le lecteur sur une surface souple comme un tapis qui risquerait d'obstruer les ouïes de ventilation situées sur la base de l'appareil.
- N'installez pas le lecteur à proximité de sources de chaleur ou dans un endroit excessivement poussiéreux, soumis à la lumière directe du soleil ou à des vibrations ou des chocs mécaniques importants.

### Utilisation

- Si vous transportez soudainement le lecteur d'une pièce froide dans une pièce chaude ou si vous l'installez dans une pièce particulièrement humide, de la condensation peut se former sur les lentilles montées à l'intérieur du lecteur. Le fonctionnement du lecteur risque d'en être affecté. En pareil cas, retirez le disque du plateau de lecture et laissez le lecteur sous tension pendant environ une heure pour permettre à l'humidité de s'évaporer.
- A l'allumage, il est possible que du bruit se fasse entendre lors du chargement du disque dans le lecteur Super Audio CD. Ce bruit est normal.

### Réglage du volume

- N'augmentez pas trop le volume pendant l'écoute d'un passage de très faible niveau d'entrée ou ne comportant aucun signal audio. Vous risquez en effet d'endommager les haut-parleurs lors de la lecture d'un passage présentant un niveau d'entrée très élevé.

## Précautions

### Introduction d'un disque

- Il est possible que vous entendiez un bruit de transmission ou mécanique émis par le lecteur. Ce sifflement signifie que le lecteur est en train de régler automatiquement ses mécanismes intérieurs en fonction du disque introduit.

Il est également possible que vous entendiez un bruit mécanique lorsque vous introduisez un disque déformé dans le lecteur.

### Entretien

- Nettoyez le boîtier, la console et les commandes à l'aide d'un chiffon doux imprégné d'une solution détergente neutre. N'utilisez pas de tampon abrasif, de poudre à récurer ou de solvant tel que l'alcool ou le benzine.

### A propos du transport

- Assurez-vous de retirer le disque placé sur le plateau.
- Assurez-vous de refermer le plateau de lecture.

Si vous éprouvez la moindre difficulté concernant votre lecteur, n'hésitez pas à consulter votre revendeur Sony.

## Remarques sur les disques

### Manipulation des disques

- Pour que les disques restent propres, saisissez-les par le bord. N'en touchez pas la surface.
- Ne collez pas de papier ni de bande adhésive sur les disques.

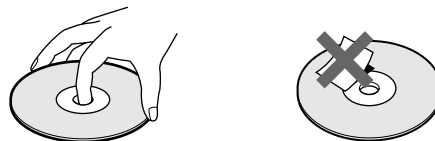

- Utilisez uniquement des disques de forme ronde. L'utilisation de disque de formes spéciales (par ex., d'étoile ou de coeur) risque d'endommager le lecteur.
- N'utilisez pas de disque pourvus d'une étiquette comme sur les disques de location.

### Rangement des disques

- N'exposez pas les disques au rayonnement direct du soleil ou à des sources de chaleur comme des conduits d'air chaud.
- Après lecture, rangez les disques dans leur boîtier. Si vous empilez les disques sans leurs boîtiers, vous risquez de les endommager.

### Installation d'un disque sur le plateau de lecture

- Assurez-vous que le disque est correctement positionné sur du plateau. Sinon, le lecteur ou le disque risque d'être endommagé.

### Entretien

- Si les disques portent des traces de doigts ou de la poussière, la qualité audio risque d'en être altérée.
- Avant la lecture, nettoyez les disques avec un chiffon de nettoyage. Essayez les disques en allant du centre vers l'extérieur.

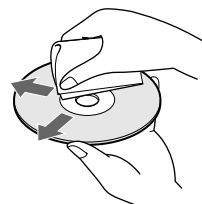

- Nettoyez les disques avec un chiffon doux légèrement imprégné d'eau et essuyez-les ensuite avec un chiffon sec.
- N'utilisez pas de solvants comme de la benzine, du diluant, des nettoyeurs pour disques en vinyle ni de sprays antistatiques.

## Dépannage

Si vous rencontrez l'une des difficultés suivantes à l'occasion de l'utilisation de ce lecteur, consultez le présent guide de dépannage pour tenter de remédier au problème survenu. Si le problème persiste, consultez votre revendeur Sony.

### Pas de son.

- ➔ Vérifiez si le lecteur est correctement raccordé.
- ➔ Assurez-vous que vous exploitez correctement l'amplificateur.
- ➔ Lorsque vous utilisez un casque, réglez le volume à l'aide du bouton PHONE LEVEL.

### Pas de son via les connecteurs DIGITAL (CD) OUT.

- ➔ Les signaux audio du Super Audio CD ne peuvent être sortis via les connecteurs DIGITAL (CD) OUT.

### La lecture du disque ne démarre pas.

- ➔ Il n'y a pas de disque à l'intérieur du lecteur.
- ➔ Placez le disque sur le plateau de lecture avec la face imprimée vers le haut.
- ➔ Le disque n'est pas inséré correctement. Rechargez le disque.
- ➔ Nettoyez le disque (voir page 26).
- ➔ De l'humidité s'est condensée à l'intérieur du lecteur. Retirez le disque et laissez le lecteur sous tension pendant environ une heure (voir page 25).
- ➔ Le disque posé sur le plateau est incompatible (voir page 11).

### La télécommande ne fonctionne pas.

- ➔ Dégagez les obstacles entre la télécommande et le lecteur.
- ➔ Dirigez la télécommande vers le capteur de télécommande du lecteur.
- ➔ Si les piles de la télécommande sont déchargées, remplacez-les.

## Spécifications

### Pendant la lecture d'un Super Audio CD

#### Plage de fréquence de lecture

2 Hz à 100 kHz

**Réponse en fréquence** 2 Hz à 50 kHz (-3 dB)

**Plage dynamique** 103 dB ou plus

#### Distorsion harmonique totale

0,0015 % ou moins

**Pleurage et scintillement** Valeur dans la limite mesurable ( $\pm 0,001$  % W. PEAK) ou moins

### Pendant la lecture d'un CD

**Réponse en fréquence** 2 Hz à 20 kHz

**Plage dynamique** 99 dB ou plus

#### Distorsion harmonique totale

0,002 % ou moins

**Pleurage et scintillement** Valeur dans la limite mesurable ( $\pm 0,001$  % W. PEAK) ou moins

### Connecteurs de sortie

	Type de prise	Niveau de sortie	Impédance de charge
ANALOG OUT	Prises phono	2 Vrms (à 50 kilohms)	Plus de 10 kilohms
DIGITAL (CD) OUT OPTICAL*	Connecteur de sortie optique carré	-18 dBm	(Longueur d'onde de l'émission lumineuse: 660 nm)
DIGITAL (CD) OUT COAXIAL*	Connecteur de sortie coaxial	0,5 Vp-p	75 ohms
PHONES	Prise phono stéréo	10 mW	32 ohms

\* Sort uniquement les signaux audio de CD

### Caractéristiques générales

**Laser** 5,47 uW à 650 nm

\*Ces sorties correspondent à la valeur mesurée à une distance d'environ 200 mm de la surface de la lentille de l'objectif sur le point de lecture optique.

#### Puissance de raccordement

120 V CA, 60 Hz

#### Consommation électrique

28 W

#### Dimensions (l/h/p)

430 × 138 × 449 mm,  
(17 × 5 1/2 × 16 1/8 pouces)  
parties saillantes comprises

#### Masse (approx.)

10,5 kg (23 livres 3 onces.)

### Accessoires fournis

Voir page 4.

La conception et les spécifications sont sujettes à modifications sans préavis.

---

# Index

## A, B

- Accessoires 4
- Affichage d'informations 13
- Amplificateur (non fourni) 5
- AMS (détecteur automatique de musique) 12
- ANALOG OUT 5

## C

- Câble
  - connexion audio 5
  - numérique coaxial 5
  - numérique optique 5

## D, E

- DIGITAL (CD) OUT 5

## F, G, H

- Filtre numérique 20

## I, J, K

- Identification des disques 23
- Introduction d'un disque 11

## L, M

- Lecture
  - d'un disque 11
  - en introduisant le numéro de plage 16
  - plages dans un ordre aléatoire 18
- Lecture aléatoire 18
- lecture continue 12
- Lecture programmée
  - comment créer votre programme musical 19
  - modification du contenu du programme 20
  - Vérification du contenu du programme 19
- Localisation
  - d'un disque déterminé 15
  - en contrôlant le son (recherche) 16
  - en définissant la position de début (recherche temporelle) 16
  - en introduisant le numéro de plage 16
  - en observant l'indication de la durée (rechercher à grande vitesse) 16
  - passage déterminé 16
  - plage spécifique 16

## N, O

- Nom du disque 22

## P, Q

- Pause de lecture 12
- Piles 4

## R

- Raccordement
  - composant audio 5
  - source d'alimentation 11
- Recherche
  - recherche à grande vitesse 16
  - recherche temporelle 16
- Remplacement des disques pendant la lecture d'un disque 15
- Répétition
  - lecture complète 17
  - lecture d'une seule plage 17

## S

- Super Audio CD 3, 10

## T, U, V, W, X, Y, Z

- Télécommande 9
- TEXT 14
- TOC 11